

CAT - X24

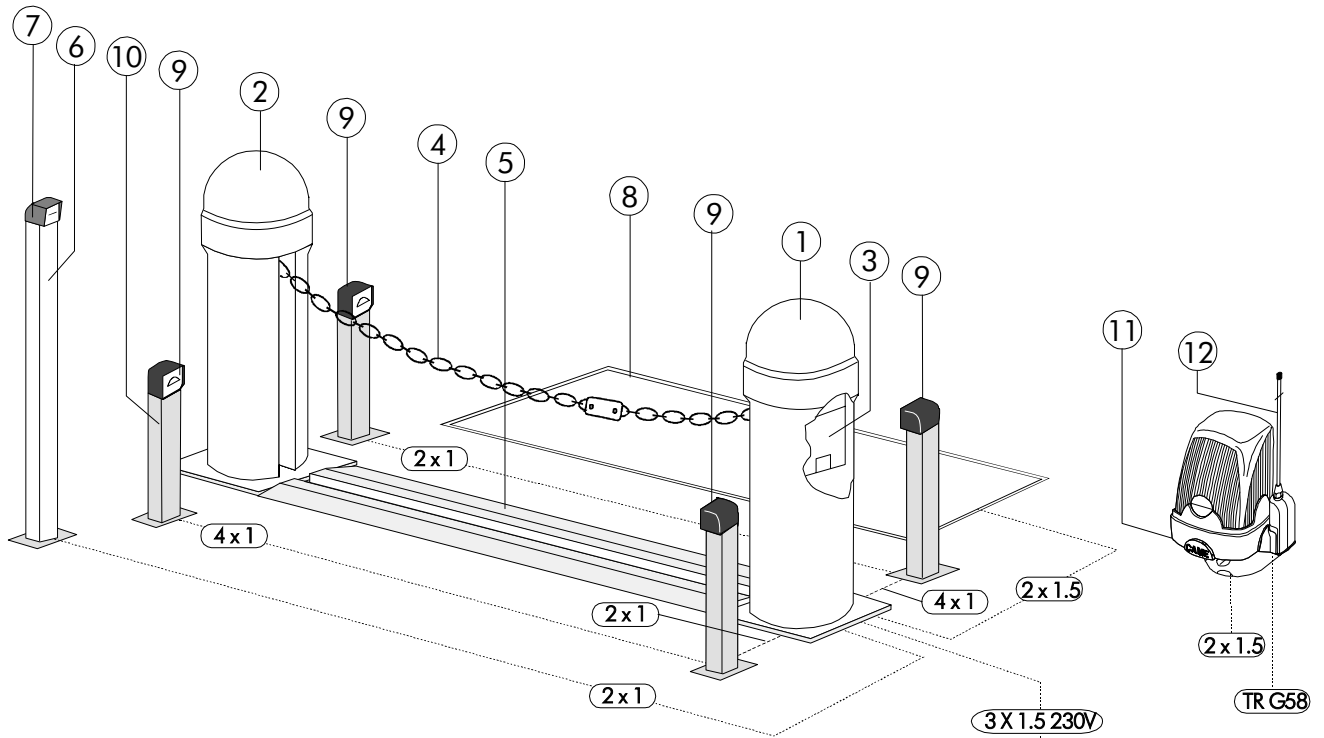

Impianto tipo

Standard Installation

Installation type

Standard montage

Instalación tipo

- | | | | | |
|--|--|---|--------------------------------|--|
| 1. Gruppo CAT - X24 | 1. CAT - X24 unit | 1. Groupe CAT - X24 | 1. CAT - X24 - Bausatz | 1. Grupo CAT - X24 |
| 2. Gruppo CAT - I | 2. CAT - I unit | 2. Groupe CAT - I | 2. CAT - I - Bausatz | 2. Grupo CAT - I |
| 3. Ricevitore radio | 3. Radio receiver | 3. Receveur radio | 3. Radioempfänger | 3. Radiorreceptor |
| 4. Catena "Genovese" | 4. "Genovese" chain | 4. Chaîne "Genovese" | 4. Kette typ "Genovese" | 4. Cadena "Genovese" |
| 5. Guida protezione catena a pavimento | 5. Floor-level chain protection ramp | 5. Guide protection de la chaîne au sol | 5. Boden-Kettenschutzschiene | 5. Guia de rotección cadena en el suelo |
| 6. Colonnina per lettore magnetico | 6. Column for magnetic card reading unit | 6. Colonne pour le lecteur magnétique | 6. Magnetschriftlesersäule | 6. Columna para lector magnetico |
| 7. Lettore magnetico | 7. Magnetic card reading unit | 7. Lecteur magnétique | 7. Magnetschriftleser | 7. Lector magnetico |
| 8. Spira di rilevamento magnetico | 8. Magnetic detector loop | 8. Spire de élévation magnétique | 8. Magnetische Aufnahmewindung | 8. Espira de detección magnética |
| 9. Fotocellula di sicurezza | 9. Photocell | 9. Photocellule | 9. IR Lichtschranke | 9. Fotocélula de seguridad |
| 10. Colonnina per fotocellula | 10. Column for photocell | 10. Colonne pour le photocellule | 10. Blinkleuchte | 10. Columna para fotocélula de seguridad |
| 11. Lampeggiatore di movimento | 11. Flashing light | 11. Clignotant de mouvement | 11. Antenne | 11. Lámpara de movimiento |
| 12. Antenna | 12. Antenna | 12. Antenne | | 12. Antena |



ATTENZIONE!

importanti istruzioni per la sicurezza delle persone: LEGGETE ATTENTAMENTE!



Premessa

• Il prodotto dovrà essere destinato solo all'uso per il quale è stato espressamente concepito. Ogni altro uso è da considerarsi quindi pericoloso. La CAME cancelli automatici s.p.a. non è responsabile per eventuali danni causati da usi impropri, erronei ed irragionevoli • Conservate queste avvertenze assieme ai manuali di installazione e d'uso dei componenti l'impianto di automazione.

Prima dell'installazione

(verifica dell'esistente: nel caso di valutazione negativa, non procedete prima di aver ottemperato agli obblighi di messa in sicurezza)

• Controllate che la parte da automatizzare sia in buono stato meccanico, che sia bilanciata e in asse, e che si apra e si chiuda correttamente. Verificate inoltre che siano presenti adeguati fermi meccanici di arresto • Se l'automazione deve essere installata a un'altezza inferiore ai 2,5 m dal pavimento o da altro livello di accesso, verificate la necessità di eventuali protezioni e/o avvertimenti • Qualora vi siano aperture pedonali ricavate nelle ante da automatizzare, ci deve essere un sistema di blocco della loro apertura durante il movimento • Assicuratevi che l'apertura dell'anta automatizzata non causi situazioni di intrappolamento con le parti fisse circostanti • Non montate l'automazione rovesciata o su elementi che potrebbero piegarsi. Se necessario, aggiungete adeguati rinforzi ai punti di fissaggio • Non installate su ante poste in salita o discesa (non in piano) • Controllate che eventuali dispositivi di irrigazione non possano bagnare il motoriduttore dal basso verso l'alto.

Installazione

• Segnalate e delimitate adeguatamente tutto il cantiere per evitare incauti accessi all'area di lavoro ai non addetti, specialmente minori e bambini • Fate attenzione nel maneggiare automazioni con peso superiore ai 20 kg (vedi manuale d'installazione). Nel caso, premunitevi di strumenti per la movimentazione in sicurezza • Tutti i comandi di apertura (pulsanti, selettori a chiave, lettori magnetici etc.) devono essere installati ad almeno 1,85 m dal perimetro dell'area di manovra del cancello, oppure dove non possano essere raggiunti dall'esterno attraverso il cancello. Inoltre i comandi diretti (a pulsante, a sfioramento etc) devono essere installati a un'altezza minima di 1,5 m e non devono essere accessibili al pubblico • Tutti i comandi in modalità "azione mantenuta", devono essere posti in luoghi dai quali siano completamente visibili le ante in movimento e le relative aree di transito o manovra • Applicate, ove mancasse, una etichetta permanente che indichi la posizione del dispositivo di sblocco • Prima della consegna all'utente, verificate la conformità dell'impianto alla norma EN 12453 (prove d'impatto), assicuratevi che l'automazione sia stata regolata adeguatamente e che i dispositivi di sicurezza e protezione e lo sblocco manuale funzionino correttamente • Applicate

ove necessario e in posizione chiaramente visibile i Simboli di Avvertimento (es. targa cancello).

Istruzioni e raccomandazioni particolari per gli utenti

• Tenete libere da ingombri e pulite le aree di manovra del cancello. Mantenete sgombro dalla vegetazione il raggio d'azione delle fotocellule • Non permettete ai bambini di giocare con i dispositivi di comando fissi, oppure nell'area di manovra del cancello. Tenete fuori dalla loro portata i dispositivi di comando a distanza (trasmettitori) • Controllate frequentemente l'impianto, allo scopo di verificare eventuali anomalie e segni di usura o danni alle strutture mobili, ai componenti dell'automazione, a tutti i punti e dispositivi di fissaggio, ai cavi e alle connessioni accessibili. Mantenete lubrificati e puliti i punti di snodo (cerniere) e di attrito (guide di scorrimento) • Eseguite controlli funzionali a fotocellule e bordi sensibili ogni sei mesi. Assicurate una costante pulizia dei vetri delle fotocellule (utilizzate un panno leggermente inumidito con acqua; non utilizzate solventi o altri prodotti chimici) • Nel caso si rendano necessarie riparazioni o modifiche alle regolazioni dell'impianto, sbloccate l'automazione e non utilizzatela fino al ripristino delle condizioni di sicurezza • Togliete l'alimentazione elettrica prima di sbloccare l'automazione per aperture manuali. Consultate le istruzioni • È fatto DIVIETO all'utente di eseguire OPERAZIONI NON ESPRESSAMENTE A LUI RICHIESTE E INDICATE nei manuali. Per le riparazioni, le modifiche alle regolazioni e per le manutenzioni straordinarie, RIVOLGETEVI ALL'ASSISTENZA TECNICA • Annotate l'esecuzione delle verifiche sul registro delle manutenzioni periodiche.

Istruzioni e raccomandazioni particolari per tutti

• Evitate di operare in prossimità delle cerniere o degli organi meccanici in movimento • Non entrate nel raggio di azione dell'automazione mentre è in movimento • Non opponetevi al moto dell'automazione poiché può causare situazioni di pericolo • Fate sempre e comunque particolare attenzione ai punti pericolosi che dovranno essere segnalati da appositi pittogrammi e/o strisce giallo-neri • Durante l'utilizzo di un selettore o di un comando in modalità "azione mantenuta", controllate continuamente che non ci siano persone nel raggio d'azione delle parti in movimento, fino al rilascio del comando • Il cancello può muoversi in ogni momento senza preavviso • Togliete sempre l'alimentazione elettrica durante le operazioni di pulizia o di manutenzione.



CAME
CANCELLI AUTOMATICI

CAME cancelli automatici s.p.a.
Via Martiri della Libertà, 15
31030 Dosson di Casier
TREVISO - ITALY
www.came.it - info@came.it



Came Cancelli Automatici s.p.a.

indirizzo	Via Martiri della Libertà	n.	15	c.a.p.	31030
loc.	Dosson di Casier	prov.	Treviso	stato	Italia

DICHIARA CHE LE QUASI MACCHINE
BARRIERE AUTOMATICHE A CATENA
CAT-X; CAT-X24; CAT-I

RISPETTANO I REQUISITI ESSENZIALI APPLICATI

1.1.3 - 1.1.5 - 1.2.1 - 1.2.2 - 1.3.2 - 1.3.7 - 1.3.8.1 - 1.4.1 - 1.4.2 - 1.4.2.1 - 1.5.1 - 1.5.6 - 1.5.8 - 1.5.9 -
1.5.13 - 1.6.1 - 1.6.3 - 1.6.4 - 1.7.1 - 1.7.2 - 1.7.4

SONO CONFORMI ALLE DISPOSIZIONI DELLE SEGUENTI DIRETTIVE

DIRETTIVA 2006/42/CE DEL PARLAMENTO EUROPEO E DEL CONSIGLIO
del 17 maggio 2006 relativa alle macchine e che modifica la direttiva 95/16/CE

DIRETTIVA 2004/108/CE DEL PARLAMENTO EUROPEO E DEL CONSIGLIO
del 15 dicembre 2004 concernente il riavvicinamento delle legislazioni degli stati membri relative alla compatibilità elettromagnetica.

PERSONA AUTORIZZATA A COSTITUIRE LA DOCUMENTAZIONE TECNICA
PERTINENTE

Came Cancelli Automatici s.p.a.

indirizzo	Via Martiri della Libertà	n.	15	c.a.p.	31030
loc.	Dosson di Casier	prov.	Treviso	stato	Italia

La documentazione tecnica pertinente è stata compilata in conformità all'allegato IIB

Came Cancelli Automatici S.p.A. si impegna a trasmettere, in risposta a una richiesta adeguatamente motivata delle autorità nazionali, informazioni pertinenti sulle quasi macchine,

VIETA

la messa in servizio finché la macchina finale in cui deve essere incorporata non è stata dichiarata conforme, se del caso alla 2006/42/CE.

Dosson di Casier (TV)
li 29 marzo 2011

Gianni Michjelan
Managing Director

DDI B IT G003 ver. 4.2 01 febbraio 2011

Dichiarazione in lingua Originale

Came Cancelli Automatici s.p.a.

Via Martiri della Libertà, 15 - 31030 Dosson di Casier - Treviso - Italy - Tel. (+39) 0422 4940 - Fax (+39) 0422 4941
info@came.it - www.came.com

Cap. Soc. 1.610.000,00 € - C.F. e P.I. 03481280265 - VAT IT 03481280265 - REA TV 275359 - Reg Imp. TV 03481280265

EN

WARNING!

Important instructions for the safety of people:

READ CAREFULLY!



Foreword

• Use of the products must be restricted to its intended use (i.e. that for which it was expressly built for). Any other use is to be considered dangerous. CAME Cancelli Automatici S.p.A. is not liable for any damage resulting from improper, wrongful or unreasonable use • Keep these warnings with the installation and use manuals issued with the automated system.

Before installing

(preliminary check: in case of a negative outcome, do not proceed before having complied with the safety obligations)

• Make sure that the parts you intend to automate are in good working order, and that they are properly balanced and aligned. Also, make sure that proper mechanical stops are already in place • If the operator will be installed at a height of less than 2.5 m from the ground or other access level, check whether you will need any protections and/or warnings • Any gate leaves, fitted with pedestrian entrances, onto which you will install an operator, must have a blocking mechanism when the gate is in motion • Make sure that the opening of the automated gate is not an entrapment hazard as regards any surrounding fixed parts • Do not mount the operator upside down or onto any elements that may fold under its weight. If needed, add suitable reinforcements at the points where it is secured • Do not install onto gates on either an upward or downward slope (i.e. that are not on flat, level ground) • Check that any lawn watering devices will not wet the gearmotor from the bottom up.

Installation

• Carefully section off the entire site to prevent unauthorised access, especially by minors and children • Be careful when handling operators that weigh more than 20 Kg (see installation manual). In such cases, employ proper weight handling safety equipment • All opening commands (e.g. buttons, key selectors, magnetic detectors, etc.) must be installed at least 1.85 m from the gate's area of operation perimeter - or where they cannot be reached from the outside of the gate. Also, the direct commands (e.g. push button, or proximity devices, etc.) must be installed at a height of at least 1.5 m and must not be accessible to the public • All 'maintained action' commands, must be placed where the moving gate leaves, transit areas and driveways are completely visible • If missing, apply a permanent label that shows the position of the release mechanism • Before delivering to the client, verify that the system is EN 12453 (impact test) standard compliant. Make sure that the operator has been properly adjusted and that the safety and protection devices, as well as the manual release

are working properly • Where necessary and in plain sight, apply the Warning Signs (e.g. gate plate).

Special instructions and advice for users

• Keep the gate's area of operation clean and clear of any obstacles. Trim any vegetation that may interfere with the photocells • Do not allow children to play with the fixed command devices, or in the gate's area of operation. Keep any remote control devices (i.e. transmitters) away from the children as well • Frequently check the system, to see whether any anomalies or signs of wear and tear appear on the moving parts, on the component parts, on the securing points, on the cables and any accessible connections. Keep any joints (i.e. hinges) lubricated and clean, and do the same where friction may occur (i.e. slide rails) • Perform functional tests on photocells and sensitive edges, every six months. Keep glass panels constantly clean (use a slightly water-moistened cloth; do not use solvents or any other chemical products) • If the system requires repairs or modifications, release the operator and do not use it until safety conditions have been restored • Cut off the power supply before releasing the operator for manual openings. See instructions • Users are FORBIDDEN to carry out ANY ACTIONS THAT THEY HAVE NOT BEEN EXPRESSLY ASKED TO DO OR SO INDICATED in the manuals. Any repairs, modifications to the settings and extraordinary maintenance MUST BE DONE BY THE TECHNICAL ASSISTANCE STAFF • On the periodic maintenance log, note down the checks you have done.

Special instructions and advice for all

• Avoid working near the hinges or moving mechanical parts • Stay clear of the gate's area of operation when in motion • Do not resist the direction of movement of the gate; this may present a safety hazard • At all times be extremely careful about dangerous points that must be indicated by proper pictograms and/or black and yellow stripes • When using a selector or command in 'maintained action' mode, keep checking that there are no people in the area of operation of the moving parts. Do this until you release the command • The gate may move at any time without warning • Always cut the power when cleaning performing maintenance.



CAME cancelli automatici s.p.a.
Via Martiri della Libertà, 15
31030 Dosson di Casier
TREVISO - ITALY
www.came.it - info@came.it



Came Cancelli Automatici s.p.a.

address Via Martiri della Libertà Street n. 15 postal code 31030
location Dosson di Casier province Treviso state Italia

DECLARES THAT THE PARTLY COMPLETED MACHINERY

CHAIN BARRIER FOR CONTROLLING PASSAGEWAYS
CAT-I; CAT-X; CAT-X24

MEET THE APPLICABLE ESSENTIAL REQUIREMENTS

1.1.3 - 1.1.5 - 1.2.1 - 1.2.2 - 1.3.2 - 1.3.7 - 1.3.8.1 - 1.4.1 - 1.4.2 - 1.4.2.1 - 1.5.1 -
1.5.6 - 1.5.8 - 1.5.9 - 1.5.13 - 1.6.1 - 1.6.3 - 1.6.4 - 1.7.1 - 1.7.2 - 1.7.4

COMPLIES WITH THE PROVISIONS OF THE FOLLOWING DIRECTIVES

DIRECTIVE 2006/42/EC OF THE EUROPEAN PARLIAMENT AND OF THE COUNCIL
of 17 May 2006 on machinery, and amending Directive 95/16/EC.

DIRECTIVE 2004/108/EC OF THE EUROPEAN PARLIAMENT AND OF THE COUNCIL
of 15 December 2004 on the approximation of the laws of the Member States relating to electromagnetic compatibility.

PERSON AUTHORISED TO COMPILE THE RELEVANT TECHNICAL DOCUMENTATION

Came Cancelli Automatici s.p.a.

address Via Martiri della Libertà Street n. 15 postal code 31030
location Dosson di Casier province Treviso state Italia

The pertinent technical documentation has been drawn up in compliance with attached document IIB

Came Cancelli Automatici S.p.A., following a duly motivated request from the national authorities, undertakes to provide information related to the quasi machines,

and FORBIDS

commissioning of the above mentioned until such moment when the final machine into which they must be incorporated, has been declared compliant, if pertinent, to 2006/42/CE.

Dosson di Casier (TV)
30 March 2011

Gianni Michielan
Managing Director

DDI B EN **G003** ver. 4.2 01 February 2011
Translation of the Declaration in the original language

Came Cancelli Automatici s.p.a.
Via Martiri della Libertà, 15 - 31030 Dosson di Casier - Treviso - Italy - Tel. (+39) 0422 4940 - Fax (+39) 0422 4941
info@came.it - www.came.com
Cap. Soc. 1.610.000,00 € - C.F. e P.I. 03481280265 - VAT IT 03481280265 - REA TV 275359 - Reg Imp. TV 03481280265

ATTENTION !

Instructions importantes pour la sécurité des personnes : À LIRE ATTENTIVEMENT !



Introduction

• Le produit devra être uniquement destiné à l'usage pour lequel il a été spécifiquement conçu. Tout autre usage sera donc considéré comme dangereux. La société CAME Cancelli Automatici S.p.A. ne peut être considérée comme responsable des éventuels dommages provoqués par des usages impropres, erronés et déraisonnables • Conservez ces avertissements avec les manuels d'instruction et d'utilisation des composants de l'installation d'automatisme.

Avant l'installation

(vérification de l'installation existante : en cas d'évaluation négative, ne continuez pas avant d'avoir respecté les obligations de mise en sécurité)

• Contrôlez que la partie à automatiser est en bon état mécanique, qu'elle est équilibrée et dans l'axe et qu'elle s'ouvre et se ferme correctement. Vérifiez également que les butées mécaniques d'arrêt nécessaires sont présentes • Si l'automatisme doit être installé à une hauteur inférieure à 2,5 m du sol ou d'un autre niveau d'accès, vérifiez le besoin d'éventuelles protections et / ou éventuels avertissements • Au cas où des ouvertures pour les piétons seraient réalisées dans les portes, il faut que soit installé un système de blocage de leur ouverture pendant le mouvement • Vérifiez que l'ouverture de la porte automatisée n'entraîne pas de situations de blocage avec les pièces fixes environnantes • Ne montez pas l'automatisme retourné ou sur des éléments qui pourraient plier. Si nécessaire, ajoutez les renforts nécessaires sur les points de fixation • N'installez pas le système sur des portes en montée ou en descente (qui ne seraient pas planes) • Contrôlez que les éventuels dispositifs d'irrigation ne risquent pas de mouiller le motoréducteur du bus vers le haut.

Installation

• Signalez et délimitez soigneusement tout le chantier afin d'éviter des accès imprudents dans la zone de travail de la part de personnes étrangères au chantier et spécialement de mineurs et d'enfants • Faites attention en manœuvrant les automatismes pesant plus de 20 kg (voir manuel d'installation). Si nécessaire, équipez-vous des moyens nécessaires au déplacement en sécurité • Toutes les commandes d'ouverture (boutons poussoirs, sélecteurs à clé, lecteurs magnétiques, etc.) doivent être installés à au moins 1,85 m du périmètre de la zone de manœuvre du portail, ou bien là où elles ne peuvent être attrapées depuis l'extérieur à travers le portail. En outre, les commandes directes (à touche, à effleurement, etc.) doivent être installées à une hauteur minimale de 1,5 m et ne doivent pas être accessibles au public • Toutes les commandes en modalité « action maintenue » doivent être installées dans des endroits d'où les portes en mouvement et les zones de transit ou de manœuvre correspondantes sont entièrement visibles • Mettez, s'il n'y en avait pas, une étiquette permanente qui indique la position du dispositif de déblocage • Avant la remise à l'utilisateur, vérifiez la conformité de l'installation avec la norme EN 12453 (essai d'impact), assurez-vous que l'automatisme a correctement été réglé et que les dispositifs de sécurité et de protection et le déblocage manuel fonctionnent correctement •

Mettez, là où c'est nécessaire et dans une position bien visible, les Symboles d'Avertissement (Ex. plaque du portail).

Instructions et recommandations particulières pour les utilisateurs

• Conservez la zone de manœuvre du portail propre et sans rien qui risque de l'encombrer. Retirez la végétation se trouvant dans le rayon d'action des photocellules • Ne laissez pas les enfants jouer avec les dispositifs de commande fixes ou dans la zone de manœuvre du portail. Conservez hors de leur portée les dispositifs de commande à distance (émetteurs) • Contrôlez fréquemment l'installation afin de vérifier les éventuelles anomalies et les signes d'usure ou d'endommagements des parties mobiles de l'automatisme, et de tous les points et dispositifs de fixation, des câbles et des branchements accessibles. Maintenez correctement graissés et propres les points d'articulation (charnières) et de frottement (guides de coulissement) • Effectuez des contrôles fonctionnels des photocellules et des bords sensibles tous les six mois. Gardez constamment propres les lames des photocellules (utilisez un chiffon légèrement humidifié avec de l'eau ; n'utilisez pas de solvants ou autres produits chimiques) • Au cas où il serait nécessaire d'effectuer des réparations ou des modifications sur les réglages de l'installation, débloquent l'automatisme et ne l'utilisez plus jusqu'à ce que les conditions de sécurité aient été rétablies • Coupez l'alimentation électrique avant de débloquent l'automatisme pour permettre les ouvertures manuelles. Consultez les instructions • Il est INTERDIT à l'utilisateur de réaliser DES OPERATIONS QUI NE LUI SONT PAS EXPRESSEMENT DEMANDEES ET INDIQUEES dans les manuels. Pour les réparations, les modifications des réglages et pour les opérations d'entretien extraordinaires, ADRESSEZ-VOUS A L'ASSISTANCE TECHNIQUE • Notez la réalisation des vérifications dans le registre des entretiens réguliers.

Instructions et recommandations particulières pour tous

• Evitez de travailler à proximité des charnières ou des organes mécaniques en mouvement • Ne pénétrez pas dans le rayon d'action de l'automatisme pendant que celui-ci est en mouvement • Ne vous opposez pas au mouvement de l'automatisme car cela pourrait entraîner des situations de danger • Faites toujours particulièrement attention aux points dangereux signalés par les pictogrammes appropriés et/ou les bandes jaunes et noires • Pendant l'utilisation d'un sélecteur ou d'une commande en modalité « action maintenue », contrôlez continuellement que personne ne se trouve dans le rayon d'action des parties en mouvement, jusqu'au relâchement de la commande • Le portail peut bouger à n'importe quel moment sans avertissement • Coupez toujours l'alimentation électrique pendant les opérations de nettoyage ou d'entretien.



CAME cancelli automatici s.p.a.
Via Martiri della Libertà, 15
31030 Dosson di Casier
TREVISO - ITALY
www.came.it - info@came.it



Came Cancelli Automatici s.p.a.

adresse	Via Martiri della Libertà	n.	15	c.p.	31030
ville	Dosson di Casier	département	Treviso	pays	Italia

DECLARE QUE LES QUASI MACHINES

OBSTACLES DE CHAÎNE AUTOMATIQUE
CAT-X; CAT-X24; CAT-I

RESPECTENT LES CONDITIONS REQUISES NECESSAIRES APPLIQUEES

1.1.3 - 1.1.5 - 1.2.1 - 1.2.2 - 1.3.2 - 1.3.7 - 1.3.8.1 - 1.4.1 - 1.4.2 - 1.4.2.1 - 1.5.1 - 1.5.6 - 1.5.8 -
1.5.9 - 1.5.13 - 1.6.1 - 1.6.3 - 1.6.4 - 1.7.1 - 1.7.2 - 1.7.4

SONT CONFORMES AUX DISPOSITIONS DES DIRECTIVES SUIVANTES

DIRECTIVE 2006/42/CE DU PARLEMENT EUROPÉEN ET DU CONSEIL
du 17 mai 2006 relative aux machines et modifiant la directive 95/16/CE.

DIRECTIVE 2004/108/CE DU PARLEMENT EUROPÉEN ET DU CONSEIL
du 15 décembre 2004 relative au rapprochement des législations des États membres concernant la compatibilité
électromagnétique.

DOCUMENTATION TECHNIQUE SPECIFIQUE D'AUTORISATION A CONSTRUIRE DE

Came Cancelli Automatici s.p.a.

adresse	Via Martiri della Libertà	n.	15	c.p.	31030
ville	Dosson di Casier	département	Treviso	pays	Italia

La documentation technique spécifique a été remplie conformément à l'annexe IIB
Came Cancelli Automatici S.p.A. s'engage à transmettre, en réponse à une demande bien fondée de la part des autorités
nationales, les renseignements relatifs aux quasi machines,

INTERDIT

la mise en service tant que la machine finale dans laquelle elle doit être incorporée n'a pas été déclarée conforme, le cas
échéant, à la norme 2006/42/CE.

Dosson di Casier (TV)
18 Avril 2011

Gianni Michielan
Managing Director

DDI B FR **G003** ver. 4.2 01 Février 2011
Traduction de la déclaration en langue FRANCAISE

Came Cancelli Automatici s.p.a.
Via Martiri della Libertà, 15 - 31030 Dosson di Casier - Treviso - Italy - Tel. (+39) 0422 4940 - Fax (+39) 0422 4941
info@came.it - www.came.com
Cap. Soc. 1.610.000,00 € - C.F. e P.I. 03481280265 - VAT IT 03481280265 - REA TV 275359 - Reg Imp. TV 03481280265

ACHTUNG!

Wichtige Sicherheitshinweise: BITTE SORGFÄLTIG DURCHLESEN!



Vorwort

• Das Gerät ist ausschließlich für den vorgegebenen Zweck zu verwenden. Anderweitige Verwendung des Geräts ist demzufolge gefährlich. Die CAME Cancelli Automatici S.p.A. haftet nicht für durch ungeeignete, unsachgemäße und fehlerhafte Verwendung verursachte Schäden • Bewahren Sie diese Sicherheitshinweise zusammen mit der Montage- und Gebrauchsanweisung der Anlage auf.

Vor der Montage

(Überprüfung der vorhandenen Anlage, bei negativer Bewertung vor der Montage zunächst dafür sorgen, dass die Anlage sicher ist)

• Überprüfen, dass die zu automatisierenden Teile in guter mechanischer Verfassung sind, dass sie ausbalanciert und auf einer Achse sind und dass sie sich problemlos öffnen und schließen. Zudem kontrollieren, dass geeignete mechanische Toranschläge vorhanden sind • Sollte der Antrieb in weniger als 2,5 m Höhe vom Boden oder von einer anderen Zugangsebene montiert werden, überprüfen, ob etwaige Schutzanlagen bzw. Warnschilder anzubringen sind • Sollten die zu automatisierenden Torflügel über Fußgängertore verfügen, muss ein System, das deren Öffnen während der Torbewegung verhindert, vorhanden sein • Überprüfen, dass die Torflügelbewegung keine Quetschgefahr mit den umliegenden Mauerwerken bewirkt • Den Antrieb nicht verkehrt herum oder auf Teile montieren, die sich biegen könnten. Wenn nötig die Befestigungspunkte in geeigneter Weise verstärken • Nicht auf bergauf bzw. bergab liegenden Torflügeln (nicht eben liegenden) montieren • Überprüfen, dass etwaige Bewässerungsanlagen den Getriebemotor nicht von unten befeuchten können.

Montage

• Die Baustelle in geeigneter Weise begrenzen und sichern, damit sich Unbefugte, vor allem Minderjährige, nicht der Baustelle nähern können • Bei Antrieben, die mehr als 20 kg wiegen (siehe Montageanleitung) ist besondere Vorsicht gegeben. In diesem Fall, benötigt man geeignete Geräte, um den Antrieb sicher bewegen zu können • Sämtliche Auf-Befehlsgeräte (Taster, Schlüsseltaster, Magnetkartenleser usw.) müssen mindestens 1,85 m vom Torbereich bzw. so installiert werden, dass man sie nicht von außen erreichen kann. Zudem müssen sämtliche Befehlsgeräte (Taster, Annäherungsschalter usw.) in mindestens 1,5 m Höhe und so installiert werden, dass sie nicht von Unbefugten betätigt werden können • Sämtliche Befehlsgeräte in "Totmannbedienung" müssen so installiert werden, dass die sich bewegenden Torflügel und der Zufahrtsbereich gut überblickbar sind • Wenn nicht vorhanden, einen die Entriegelungsanheit anzeigenden Aufkleber anbringen • Vor Übergabe an den Verwender überprüfen, dass die Anlage der Norm EN 12453 (Tornorm) entspricht und sicher stellen, dass die Automation in geeigneter Weise eingestellt wurde sowie, dass die

Sicherheits- und Schutzeinrichtungen bzw. die manuelle Entriegelungseinheit in korrekter Weise funktionieren • Wenn nötig Warnhinweise (z. B. Torwarnschild) gut sichtbar anbringen.

Anweisungen und Empfehlungen für den Verwender

• Dafür sorgen, dass der Torbereich sauber und Hindernisfrei ist. Den Funktionsbereich der Lichtschranken von Pflanzenwuchs frei halten • Kindern das Spielen mit den festen Befehlsgeräten bzw. im Torbereich untersagen. Funkbefehlsgeräte (Handsender) nicht in Reichweite von Kindern aufbewahren • Die Anlage regelmäßig überprüfen, um etwaige Fehlfunktionen, Verschleißerscheinungen bzw. Schäden an den beweglichen Teilen, an den Antriebskomponenten sowie an allen Befestigungspunkten, Kabeln und zugänglichen Kabelverbindungen festzustellen. Sämtliche Gelenke (Scharniere) und Reibungsstellen (Laufschiene) schmieren und sauber halten • Alle sechs Monate die Funktionstüchtigkeit von Lichtschranken und Sicherheitsleisten überprüfen. Die Lichtschranken regelmäßig säubern (verwenden Sie dafür ein mit Wasser befeuchtetes Tuch und vermeiden Sie Lösungsmittel sowie andere Chemikalien) • Sollten Reparaturen oder Einstellungsänderungen erforderlich sein, den Antrieb entriegeln und bis zur erneuten Sicherung nicht verwenden • Vor der Entriegelung der Anlage zur manuellen Toröffnung die Stromversorgung unterbrechen. Anleitungen befolgen. NICHT AUSDRÜCKLICH IN den Anweisungen AUFGEFÜHRTE TÄTIGKEITEN sind dem Verwender UNTERSAGT. Für Reparaturen, Einstellungsänderungen und außerplanmäßige Wartungsmaßnahmen WENDEN SIE SICH BITTE AN DEN WARTUNGSDIENST • Das Ergebnis der Überprüfung der Anlage im Wartungsbuch aufzuführen.

Anweisungen und Empfehlungen für alle

• Tätigkeiten in Nähe der Scharniere bzw. der sich bewegenden mechanischen Teile vermeiden • Den Funktionsbereich des sich bewegenden Tores vermeiden • Nicht gegen die Antriebskraft einwirken, da dadurch Gefahrensituationen entstehen können • In den Gefahrzonen, die durch entsprechende Warnhinweise bzw. schwarz-gelbe Färbung zu kennzeichnen sind, besonders vorsichtig sein • Während der Betätigung eines Tasters bzw. eines Befehlsgerätes im „Totmannbetrieb“ ständig kontrollieren, dass sich bis zum Schluss keine Personen im Bereich der sich bewegenden Torflügel befinden • Das Tor kann sich jederzeit ohne Vorwarnung in Bewegung setzen. • Während der Säuberung und Wartung immer die Stromversorgung unterbrechen.



CAME cancelli automatici s.p.a.
Via Martiri della Libertà, 15
31030 Dosson di Casier
TREVISO - ITALY
www.came.it - info@came.it



Came Cancelli Automatici s.p.a.

Adresse	Via Martiri della Libertà	Nr.	15	PLZ	31030
Ortschaft	Dosson di Casier	Provinz.	Treviso	Staat	Italia

ERKLÄRT, DASS DIE UNVOLLSTÄNDIGEN MASCHINEN

AUTOMATISCHE KETTEN ABSCHRANKUNGEN

CAT-X; CAT-X24; CAT-I

DEN WESENTLICHEN, ANGEWANDTEN ANFORDERUNGEN ENTSPRECHEN

1.1.3 - 1.1.5 - 1.2.1 - 1.2.2 - 1.3.2 - 1.3.7 - 1.3.8.1 - 1.4.1 - 1.4.2 - 1.4.2.1 - 1.5.1 - 1.5.6 - 1.5.8 - 1.5.9 - 1.5.13 - 1.6.1 - 1.6.3 - 1.6.4 - 1.7.1 - 1.7.2 - 1.7.4

DEN VORGABEN DER FOLGENDEN RICHTLINIEN ENTSPRECHEN

RICHTLINIE 2006/42/EG DES EUROPÄISCHEN PARLAMENTS UND DES RATES vom 17. Mai 2006 über Maschinen und zur Änderung der Richtlinie 95/16/EG.

RICHTLINIE 2004/108/EG DES EUROPÄISCHEN PARLAMENTS UND DES RATES vom 15. Dezember 2004 zur Angleichung der Rechtsvorschriften der Mitgliedstaaten über die elektromagnetische.

PERSON DIE BEVOLLMÄCHTIGT IST, DIE RELEVANTEN TECHNISCHEN UNTERLAGEN ZUSAMMENZUSTELLEN

Came Cancelli Automatici s.p.a.

Adresse	Via Martiri della Libertà	Nr.	15	PLZ	31030
Ortschaft	Dosson di Casier	Provinz.	Treviso	Staat	Italia

Die relevante technische Dokumentation wurde entsprechend der Anlage IIB ausgestellt

Die Firma Came Cancelli Automatici verpflichtet sich auf eine angemessen motivierte Anfrage der staatlichen Behörden Informationen über die unvollständigen Maschinen, zu übermitteln, und

VERBIETET

die Inbetriebnahme bevor die „Endmaschine“ in die die unvollständige Maschine eingebaut wird, als konform erklärt wurde, gegebenenfalls gemäß der Richtlinie 2006/42/EU.

Dosson di Casier (TV)
06 April 2011

Gianni Michielan
Managing Director

DDI B DE **G003** ver. 4.2 01 Februar 2011
Übersetzung der Erklärung in die Originalsprache

Came Cancelli Automatici s.p.a.
Via Martiri della Libertà, 15 - 31030 Dosson di Casier - Treviso - Italy - Tel. (+39) 0422 4940 - Fax (+39) 0422 4941
info@came.it - www.came.com
Cap. Soc. 1.610.000,00 € - C.F. e P.I. 03481280265 - VAT IT 03481280265 - REA TV 275359 - Reg Imp. TV 03481280265



Condiciones preliminares

• Este producto deberá destinarse sólo para el uso para el cual ha sido expresamente fabricado. Cualquier uso diferente, se debe considerar impropio y por lo tanto peligroso. CAME cancelli automatici s.p.a. no se hace responsable por eventuales daños causados debido a una utilización inadecuada, errónea o desmedida • Conservar estas advertencias junto a los manuales de instalación y utilización de los componentes de la instalación de automatización.

Antes de la instalación

(verificación preliminar de la instalación: en caso de resultado negativo, no proceder sin haber cumplido previamente las condiciones de puesta en seguridad)

• Controlar que la parte a automatizar esté en buen estado mecánico, balanceada y alineada y que se abra y cierre correctamente. Verificar además que existan adecuados bloqueos mecánicos de parada • Si la automatización debe instalarse a una altura inferior de 2,5 m desde el pavimento o desde otro nivel de acceso, verificar si se necesitan eventuales protecciones y/o advertencias • En caso que existan aperturas peatonales en las hojas a automatizar, debe existir un sistema de bloqueo de la apertura durante el movimiento • Cerciorarse que la apertura de la hoja automatizada no provoque situaciones de atrapado con las partes fijas circunstantes • No montar la automatización al revés o en elementos que pudieran plegarse. Si es necesario, agregar adecuados refuerzos en los puntos de fijación • No instalar en hojas colocadas en subidas o en bajada (que no estén sobre un plano) • Controlar que los eventuales dispositivos de riego no mojen el motorreductor de abajo hacia arriba.

Instalación

• Señalar y delimitar adecuadamente toda la obra para evitar accesos imprudentes por parte de personas no pertinentes a los trabajos, especialmente niños • Prestar mucha atención a la manipulación de automatizaciones con un peso superior de 20 kg (véase manual de instalación). En dicho caso, utilizar instrumentos idóneos para su movimiento en condiciones seguras • Todos los mandos de apertura (botones, selectores de llave, lectores magnéticos, etc.) deben instalarse a una distancia de 1,85 m como mínimo desde el perímetro del área de maniobra de la cancela, o bien donde no puedan alcanzarse desde afuera de la cancela. Además los mandos directos (de botón, de membrana, etc.) deben instalarse a una altura mínima de 1,5 m y no deben ser accesibles al público • Todos los mandos en la modalidad "acción mantenida", deben ponerse en sitios desde los cuales sean completamente visibles las hojas en movimiento y las relativas áreas de tránsito o maniobra • Aplicar donde falte, una etiqueta permanente que indique la posición del dispositivo de desbloqueo • Antes de la entrega al usuario, verificar la conformidad de la instalación a la norma EN 12453 (pruebas de impacto), cerciorarse que la automatización haya sido regulada adecuadamente y que los dispositivos de seguridad y protección

y el desbloqueo manual funcionen correctamente • Aplicar donde sea necesario y en forma visible los Símbolos de Advertencias (ej. placa cancela).

Instrucciones y recomendaciones particulares para los usuarios

• Mantener limpia y sin obstrucciones las zonas de maniobra de la cancela. Mantener limpio de vegetación el radio de acción de las fotocélulas • No permitir a los niños jugar con los dispositivos de mando fijos o en las zonas de maniobra de la cancela. Tener fuera del alcance de los mismos los dispositivos de mando a distancia (emisores) • Controlar frecuentemente la instalación para verificar eventuales anomalías y desgastes o daños a las estructuras móviles, a los componentes de la automatización, a todos los puntos y dispositivos de fijación, a los cables y a las conexiones accesibles. Mantener lubricados y limpios los puntos de articulación (goznes) y de rozamiento (guías de deslizamiento) • Efectuar controles funcionales a fotocélulas y bordes sensibles cada seis meses. Cerciorarse que los cristales de las fotocélulas estén limpios (utilizar un paño ligeramente húmedo; no utilizar solventes u otros productos químicos) • Si fuese necesario efectuar reparaciones o modificaciones a las regulaciones de la instalación, desbloquear la automatización y no utilizarla hasta que no se restablezcan las condiciones de seguridad • Quitar la alimentación eléctrica antes de desbloquear la automatización para aperturas manuales. Consultar las instrucciones • SE PROHIBE al usuario efectuar OPERACIONES NO REQUERIDAS EXPRESAMENTE AL MISMO E INDICADAS en los manuales. Por reparaciones, modificaciones a las regulaciones o para operaciones de mantenimiento extraordinario, DIRIGIRSE A LA ASISTENCIA TÉCNICA • Anotar la ejecución de las verificaciones en el registro de mantenimiento periódico.

Instrucciones y recomendaciones particulares para todos en general

• Evitar operar cerca de goznes u órganos mecánicos en movimiento • No entrar en el radio de acción de la automatización mientras está en movimiento • No oponerse al movimiento de la automatización porque se podrían crear situaciones de peligro • Prestar mucha atención a los puntos peligrosos. Estos deberán estar señalados por los relativos pictogramas y/o bandas amarillos-.negras • Durante la utilización de un selector o de un mando en la modalidad "acción mantenida", controlar continuamente que no haya personas en el radio de acción de la partes en movimiento hasta que no se suelte el mando • ¡La cancela puede moverse en cualquier momento! • Quitar siempre la alimentación eléctrica durante las operaciones de limpieza o de mantenimiento.



Came Cancelli Automatici s.p.a.

dirección	Via Martiri della Libertà	n.	15	c.p.	31030
loc.	Dosson di Casier	prov.	Treviso	estado	Italia

DECLARA QUE LAS CUASIMÁQUINAS

BARRERAS AUTOMÁTICAS CADENA

CAT-X; CAT-X24; CAT-I

CUMPLEN CON LOS REQUISITOS ESENCIALES APLICADOS

1.1.3 - 1.1.5 - 1.2.1 - 1.2.2 - 1.3.2 - 1.3.7 - 1.3.8.1 - 1.4.1 - 1.4.2 - 1.4.2.1 - 1.5.1 - 1.5.6 - 1.5.8 - 1.5.9 - 1.5.13 - 1.6.1 - 1.6.3 - 1.6.4 - 1.7.1 - 1.7.2 - 1.7.4

CUMPLEN CON LAS DISPOSICIONES DE LAS SIGUIENTES DIRECTIVAS

DIRECTIVA 2006/42/CE DEL PARLAMENTO EUROPEO Y DEL CONSEJO de 17 de mayo de 2006 relativa a las máquinas y por la que se modifica la Directiva 95/16/CE.

DIRECTIVA 2004/108/CE DEL PARLAMENTO EUROPEO Y DEL CONSEJO de 15 de diciembre de 2004 relativa a la aproximación de las legislaciones de los Estados miembros en materia de compatibilidad electromagnética.

PERSONA FACULTADA PARA ELABORAR LA DOCUMENTACIÓN TÉCNICA PERTINENTE

Came Cancelli Automatici s.p.a.

dirección	Via Martiri della Libertà	n.	15	c.p.	31030
loc.	Dosson di Casier	prov.	Treviso	estado	Italia

La documentación técnica pertinente ha sido rellenada en cumplimiento con el anexo IIB

Came Cancelli Automatici S.p.A. se compromete a transmitir, como respuesta a una solicitud adecuadamente fundada por parte de las autoridades nacionales, informaciones relacionadas con las cuasimáquinas,

PROHIBE

la puesta en servicio hasta que la máquina final en la que será incorporada no haya sido declarada de conformidad de acuerdo a la 2006/42/CE.

Dosson di Casier (TV)
04 Abril 2011

Gianni Michielan
Managing Director

DDI B ES **G003** ver. 4.2 01 Febrero 2011

Traducción de la Declaración en idioma ORIGINAL

Came Cancelli Automatici s.p.a.

Via Martiri della Libertà, 15 - 31030 Dosson di Casier - Treviso - Italy - Tel. (+39) 0422 4940 - Fax (+39) 0422 4941
info@came.it - www.came.com

Cap. Soc. 1.610.000,00 € - C.F. e P.I. 03481280265 - VAT IT 03481280265 - REA TV 275359 - Reg Imp. TV 03481280265

Descrizione:

- Barriera a catena per l'accesso carrabile fino a 16 metri.
- Progettato e costruito interamente dalla CAME S.p.A., risponde alle vigenti norme di sicurezza, con grado di protezione IP 54.
- Garantito 24 mesi salvo manomissioni.

Composizione:**CAT - X 24**

Pilastro zincato con finitura di verniciatura RAL 7035, con motoriduttore a 24V d.c. e quadro comando incorporato.

CAT - I

Pilastro zincato con finitura di verniciatura RAL 7035, con contrappeso e aggancio catena.

Limiti d'impiego:

- 8 m. max. con catena "genovese" da 9 mm. (CAT 5);
- 16 m. max. con catena "genovese" da 5 mm. (CAT 15).

Accessori:**CAT 5**

Catena tipo "genovese" da 9 mm. zincata, con finitura di verniciatura RAL 2004 (spezzoni m. 7,5).

CAT 15

Catena tipo "genovese" da 5 mm. zincata, con finitura di verniciatura RAL 2004 (spezzoni m. 15,5).

CAR 2

Guida zincata di protezione catena a pavimento (spezzoni da 2 m.).

CAR 4

Guida zincata di protezione per catena interrata (spezzoni da 2 m.).

N.B.: per tutte le parti verniciate sono usate vernici termoindurenti a base di resine poliesteri.

Attenzione! Controllate che le apparecchiature di comando, di sicurezza e gli accessori siano originali CAME; ciò garantisce e rende l'impianto di facile esecuzione e manutenzione.

Description:

- Chain barrier for controlling passageways up to 16 metres wide
- Designed and constructed entirely by CAME in compliance with current safety standards, and with an IP 54 protecting rating.
- Guaranteed for 24 months, unless tampered with by unauthorized personnel.

Composition:**CAT - X 24**

Galvanised post with 24V d.c. gear motor and built-in control panel. RAL 7035 painted.

CAT - I

Galvanised post with 7037 enamel finish, equipped with counterweight and chain connection.

Limits of use:

- 8 metres max., with 9 mm. "genovese" chain CAT 5.
- 16 metres max., with 5 mm. "genovese" chain CAT 15.

Accessories:**CAT 5**

9 mm. "genovese" galvanised chain, RAL 2004 painted (7.5m. lengths)

CAT 15

5 mm. "genovese" galvanised chain, RAL 2004 painted (15.5 m. lengths)

CAR 2

Floor-level galvanised chain protection ramp (2m. lengths).

CAR 4

Underground galvanised protective casing for chain (2m. lengths).

N.B.: used thermosetting polyester-resin paint on all painted surfaces.

Attention! to insure easy installation and conformance with current safety norms, we recommend installation of CAME safety and control accessories.

Description:

- Barrière à chaîne pour accès jusqu'à 16 mètres
- Il a été entièrement conçu et construit par la Société CAME, conformément aux normes de sécurité en vigueur avec degré de protection IP 54.
- Il est garanti 24 mois sauf en cas d'altérations.

Composition:**CAT - X 24**

Pilier galvanisé verni avec finition RAL 7035, avec motoréducteur en 24V d. c. et armoire de commande incorporée.

CAT - I

Pilier galvanisé verni avec finition RAL 7035 avec contrepoids et élément d'accrochage pour chaîne.

Limites d'utilisation:

- 8 mètres max., avec chaîne "genovese" de 9 mm. CAT 5.
- 16 mètres max., avec chaîne "genovese" de 5 mm. CAT 15.

Accessoires:**CAT 5**

Chaîne type "genovese" de 9 mm., galvanisé verni avec finition RAL 2004 (7,5 m.).

CAT 15

Chaîne type "genovese" de 5 mm., galvanisé verni avec finition RAL 2004 (15,5 m.).

CAR 2

Guide de protection de la chaîne au sol (pièces de 2 m.).

CAR 4

Guide de protection de la chaîne enterré (pièces de 2 m.).

N.B.: des vernis thermodurcissables à base de résines polyester sont utilisés pour toutes les pièces vernies.

Attention ! Vérifiez que l'appareillage de commande, de sécurité et les accessoires sont des produits originaux CAME afin de garantir l'installation et d'en faciliter le montage et l'entretien.

Beschreibung:

- Kettensperre für maximal 16 m. breite Zu- und Durchfahrten
- Vollkommen von der CAME S.p.A. den geltenden Sicherheitsnormen, entsprechend entwickelt und hergestellt. Schutzklasse IP 54.
- Garantie: 24 Monate, vorbehaltlich unsachgemäßer Handhabung und Montage.

Ausrüstung:**CAT - X 24**

Verzinkter und lackiert (RAL 7035) Pfeiler mit 24V Gleichstrom Motor und Eingebaute Steuereinheit.

CAT - I

Verzinkter und lackiert (RAL 7035) Pfeiler mit Gegengewicht und Kettenkupplung.

Einsatzgrenze:

- Bei Ausrüstung mit 9 mm. Kette typ "genovese", erlaubt das CAT-System den Antrieb von bis zu 8 m. breiten Durchgängen;
- Bei 5 mm. Kette typ "genovese" bis zu 16 m. breiten Durchgängen.

Zubehör:**CAT 5**

Kette typ "genovese", 9 mm., verzinkt und Lackierter (RAL 2004 - Länge 7,5 m.).

CAT 15

Kette typ "genovese", 5 mm., verzinkt und Lackierter (RAL 2004 - Länge 15,5 m.).

CAR 2

Verzinkter Boden-Kettenschuttschiene (2 m. Stuck).

CAR 4

Verzinkter Bodenlaufschiene für die Kette je (2 m. Stuck).

Hinweis: für alle lackierten Teile sind wärmehärtende Polyesterharzlacke verwendet worden.

Achtung! Wir empfehlen original CAME-Schalt- und -Sicherheitsvorrichtungen mit entsprechendem Zubehör zu montieren, um die einwandfreie Montage und die problemlose Wartung der Anlage zu gewährleisten.

Descripción:

- Barrera de acceso a cadena de hasta 16 metros.
- Diseñado y fabricado enteramente por CAME S.p.A., cumple con las normas de seguridad vigentes, con grado de protección IP54.
- Garantizado 24 meses, salvo manipulaciones.

Composición:

CAT - X 24

Pilar con motorreductor a 24V d.c. y cuadro de mandos incorporado.

CAT - I

Pilar de complemento con gancho, cadena y dispositivo de desbloqueo.

Limites de empleo:

- 8 m. con el uso de la cadena "genovese" de 9 mm.;
- 16 m. con el uso de la cadena "genovese" de 5 mm.;

Accesorios:

CAT 5

Cadena de tipo "genovese" de 9 mm., cincada con acabado por barniz (pedazos de m. 7,5).

CAT 15

Cadena de tipo "genovese" de 5 mm., cincada con acabado por barniz (pedazos de m. 15,5).

CAR 2

Guía de protección de la cadena en el suelo.

CAR 4

Guía protectora subterránea para cadena (trozos de 2 m.).

Nota: para todas las partes pintadas se utilizan pinturas termoendurecedoras a base de resinas poliésteres.

Atención! Comprobar que los equipos de mando, de seguridad y los accesorios sean originales CAME; lo cual garantiza y facilita el uso y el mantenimiento del aparato.

Caratteristiche tecniche - Technical features - Caractéristiques technique - Technische Daten - Descripción técnica

TIPO TYPE TYPE TYP TIPO	PESO WEIGHT POIDS GEWICHT PESO	ALIMENTAZIONE POWER SUPPLY ALIMENTATION STROMVERSORGUNG ALIMENTACIÓN	ASSORBIMENTO CURRENT DRAW ABSORPTION STROMAUFNAHME ABSORBENCIA	POTENZA MOTORE MOTOR POWER PUISSANCE MOTEUR WIRKLEISTUNG MOTOR POTENCIA MOTOR	INTERMIT. LAVORO DUTY CYCLE INTERM. TRAVAIL EINSCHALTDAUER INTERM. TRABAJO	FORZA DI TRAZIONE TRACTIVE FORCE FORCE DE TRACTION ANTRIEBSKRAFT FUERZA DE TRACCIÓN	TEMPO DI MANOVRA MANOEUVRE TIME TEMPS DE MANOEUVRE SCHALTZEIT TIEMPO DE MANIOBRA
CAT - X 24	47	230V-24V a.c./ d.c.	20 A max.	240 W	50 %	50 KG	11 s

Misure di ingombro - External dimensions - Mesures d'encombrement - Außenabmessungen - Dimensiones máximas

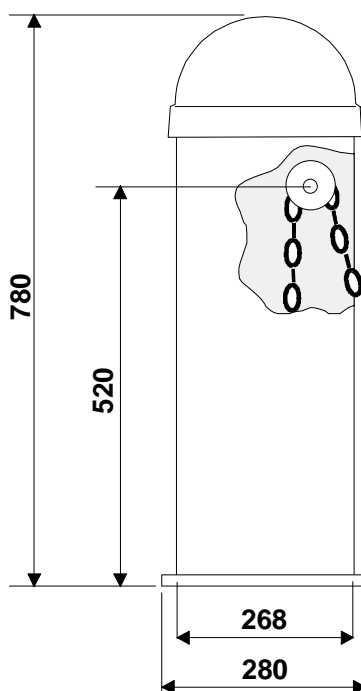

CAT - X 24

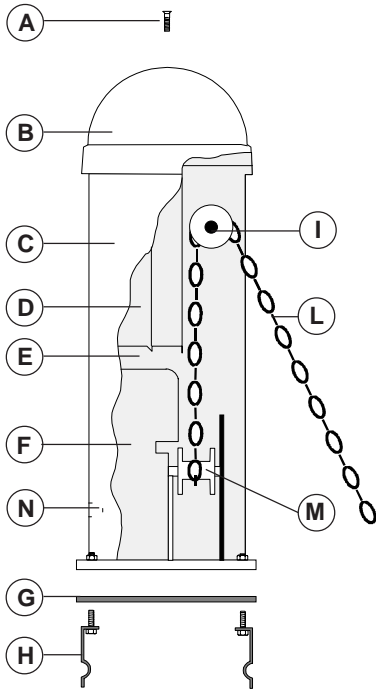

CAT - I

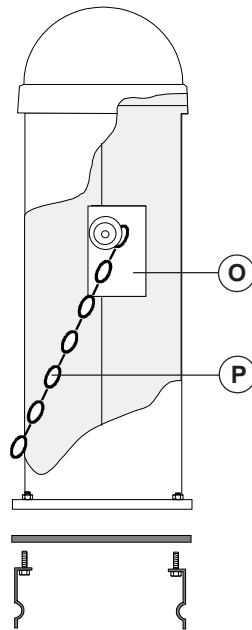

ITALIANO

Descrizione tecnica

CAT X 24

- A - Vite fissaggio calotta.
- B - Calotta asportabile in acciaio zincato con finitura di verniciatura.
- C - Fianchi asportabili.
- D - Quadro comando incorporato.
- E - Telaio in acciaio zincato con finitura di verniciatura.
- F - Motoriduttore 24V d.c. in esecuzione corazzata con calotta in alluminio pressofuso.
- G - Piastra di fissaggio a pavimento in acciaio zincato.
- H - Zanche di ancoraggio più bulloneria in acciaio zincato.
- I - Puleggia in nylon per scorrimento catena.
- L - Catena di servizio e morsetto di aggancio in acciaio zincato.
- M - Puleggia avvolgente in nylon.
- N - Sblocco a chiave.

CAT I - Pilastro con contrappeso

- O - Contrappeso di bilanciamento.
- P - Elemento fisso catena.

ENGLISH

Technical description

CAT X 24

- A - Cover fixer screw.
- B - Removable casing in galvanised steel with painted finish.
- C - Removable carter.
- D - Built-in control panel.
- E - Galvanised steel frame with painted finish.
- F - 24V d.c. gear motor armoured motor with cover in die cast aluminium.
- G - Floor-level anchor plate in galvanised steel.
- H - Anchor bolts in galvanised steel nuts.
- I - Nylon pulley for chain.
- L - Service chain and clasp in galvanised steel.
- M - Nylon guide pulley.
- N - Key-operated release.

CAT I - Post with counterweight

- O - Balancing counterweight.
- P - Fixed chain element.

FRANÇAIS

Description technique

CAT X 24

- A - Vis de fixation calotte.
- B - Calotte amovible en acier zingué avec vernissage de finition.
- C - Carter amovibles.
- D - Armoire de commande incorporée.
- E - Coffre en acier zingué avec vernissage de finition.
- F - Motoréducteur en 24V d.c., protégé par une calotte en aluminium moulé sous pression.
- G - Plaque de fixation au sol en acier zingué.
- H - Agrafes de fixation avec boulonnerie en acier zingué.
- I - Poulie en nylon pour coulissement chaîne,
- L - Chaîne de service et crochet en acier zingué.
- M - Poulie d'enroulement en nylon.
- N - Déblocage à clé.

CAT I - Pilier avec contrepoids

- O - Contrepoids d'équilibrage.
- P - Morceau de chaîne fixe.

DEUTSCH

Technische Beschreibung

CAT X 24

- A - Schraube für die Befestigung der Kappe.
- B - Abnehmbare Pfeilerkappe aus verzinktem Stahl mit Lack bezug.
- C - Entfernbarer Seitenteil.
- D - Eingebaute Steuereinheit.
- E - Gestell aus verzinktem Stahl mit Lacküberzug.
- F - 24V-Gleichstrom Getriebemotor
- G - Bodenfestigungsplatte aus verzinktem Stahl.
- H - Fundamentanker mit verzinkten Schraubenschrauben.
- I - Kettenführungsrolle aus nylon.
- L - Bedienungskette und kettenverbindungsglied aus verzinktem Stahl.
- M - Kettenaufrollscheibe aus Nylon.
- N - Schlüsselentriegelung.

CAT I - Pfeiler mit Gegenweicht

- O - Ausgleichsgewicht.
- P - Festsehender Kettenteil.

ESPAÑOL

Descripción técnica

CAT X 24

- A - Tornillo sujeción casquette.
- B - Casquete retirable de acero cincado con acabado por barniz.
- C - Lados extirpables.
- D - Cuadro de mandos incorporado.
- E - Estructura metálica en forma de pilar con acabado por barniz.
- F - Motorreductor a 24V d.c. en instalación blindada con casquete de aluminio fundido.
- G - Placa de sujeción en el suelo de acero cincado.
- H - Grapas de sujeción con tornillos de acero cincado.
- I - Polea para el deslizamiento de la cadena de nylon.
- L - Cadena de servicio y gancho de acero cincado.
- M - Polea de envolver de nylon.
- N - Desbloqueo con llave.

CAT I - Poste con contrapeso

- O - Contrapeso de equilibrado.
- P - Elemento fijo cadena.

**Preparazione - Before Installing... - Avant d'installer l'automatisme... - Vor den installation überprüfen...
Antes de instalar el automatismo...**

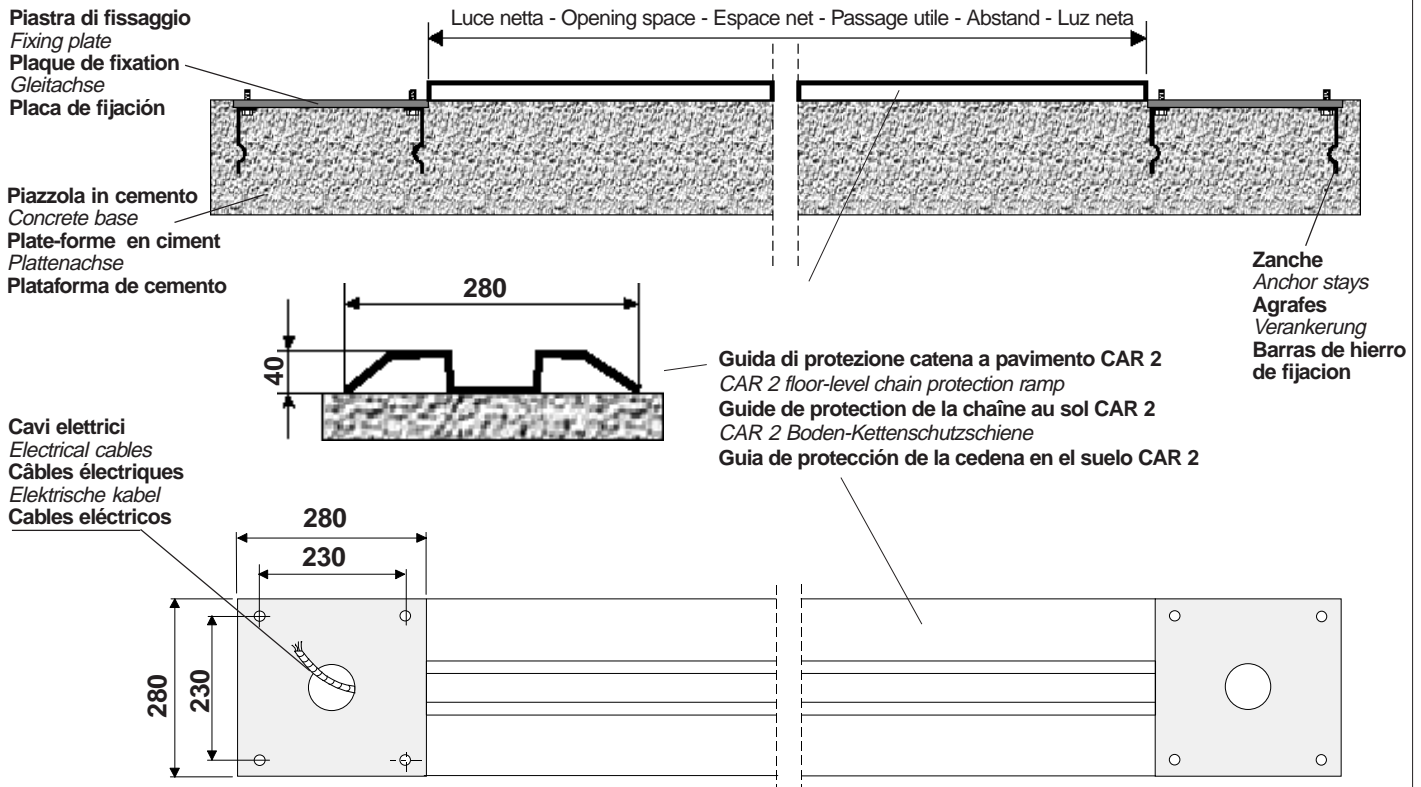

Descrizione di montaggio

Assembly

Description de montage

Montageanweisung

Descripción del montaje

Il montaggio è estremamente semplificato dagli accorgimenti tecnici propri del gruppo.

-Predisporre, dimensionandola in base alle misure del gruppo, una piazzola in cemento con annegate le piastre di fissaggio e relative zanche.

- Le piastre di fissaggio dovranno essere perfettamente in bolla, pulite e con il filetto delle viti completamente in superficie.

- Dal centro della piastra di fissaggio relativa a CAT-X dovranno emergere i cavi per il collegamento elettrico.

- E' consigliata l'applicazione della guida di protezione catena a pavimento CAR 2 o la guida di protezione interrata CAR 4.

- Effettuata la posa delle piastre di fissaggio e della guida a pavimento, si proceda all'installazione del gruppo.

The simple technical design of this system makes it extremely easy to assemble.

- Prepare a concrete base of a width which is suitable for the system to be installed. The metal anchor brackets should be embedded in the concrete in the correct positions.

- The anchor plates must be perfectly clean and level, and the screw threads must be completely exposed on the surface.

- The power cables should be passed through the hole in the centre of the CAT-X anchor plate.

- It is good practice to install the CAR 2 pavement-mounted chain protection guide or the CAR 4 underground chain protection guide.

- After installing the anchor plates and floor-level chain protection ramp, the pillars themselves can be installed.

Le montage est extrêmement simplifié par les astuces techniques propres au groupe.

- Préparer, en tenant compte des dimensions du groupe, une base en ciment en y noyant les plaques de fixation qui permettront la fixation du groupe.

- Les plaques d'ancrage devront être parfaitement de niveau, propres et avec le filet des vis complètement en surface.

- Les câbles devront sortir de la base pour le branchement électrique.

- Il est conseillé d'appliquer la glissière de protection chaîne au sol CAR 2 ou la glissière de protection enterrée CAR 4.

- Après avoir effectué la pose au sol des attaches et de la guide, on procède à l'installation du groupe.

Die Montage der Elemente ist dank der technisch in allen Einzelheiten durchdachten Bauweise höchst einfach.

- Die Befestigungsplatten müssen perfekt waagrecht ausgerichtet und völlig sauber sein. Die Ankerschraubengewinde sollten ganz aus den Platten herausragen.

- Die Bodenbefestigungsplatte muß eben, sauber und livelliert sein; das Gewinde der Fundamentanker müssen aus dem Boden ragen und mittig zur Auflagefläche der Elemente liegen.

- Zum Schutz der Kette empfiehlt sich, die Bodenlaufschiene CAR 2 oder die erdverlegte Schutzschiene CAR 4 zu verwenden.

- Nach Einbau der Fundamentanker und der Boden-Kettenschuttschiene können die Pfeilerelemente montiert werden.

El montaje resulta muy simple por los dispositivos técnicos propios del grupo.

- Predisponer, con la dimensiones en función de las medidas del grupo, una plataforma de cemento insertando los placas de sujeción que consentirán fijar el grupo.

- Las placas de fijación deberán estar perfectamente niveladas, limpias y con la rosca de los tornillos totalmente en superficie.

- De dicha base deberán sobresalir los cables para la conexión eléctrica.

- Se aconseja la aplicación de la guía de protección de cadena en el suelo CAR 2 o la guía de protección subterránea CAR 4.

- Una vez colocados los ganchos y la guía en el suelo, se empieza a instalar el grupo.

Misura catena= luce netta - 500 mm.

Chain size= opening space - 500mm.

Dimension de la chaîne= espace net moins 500 mm.

Kettenlänge netto= Abstand 500 mm.

Medida cadena= luz neta menos 500 mm.

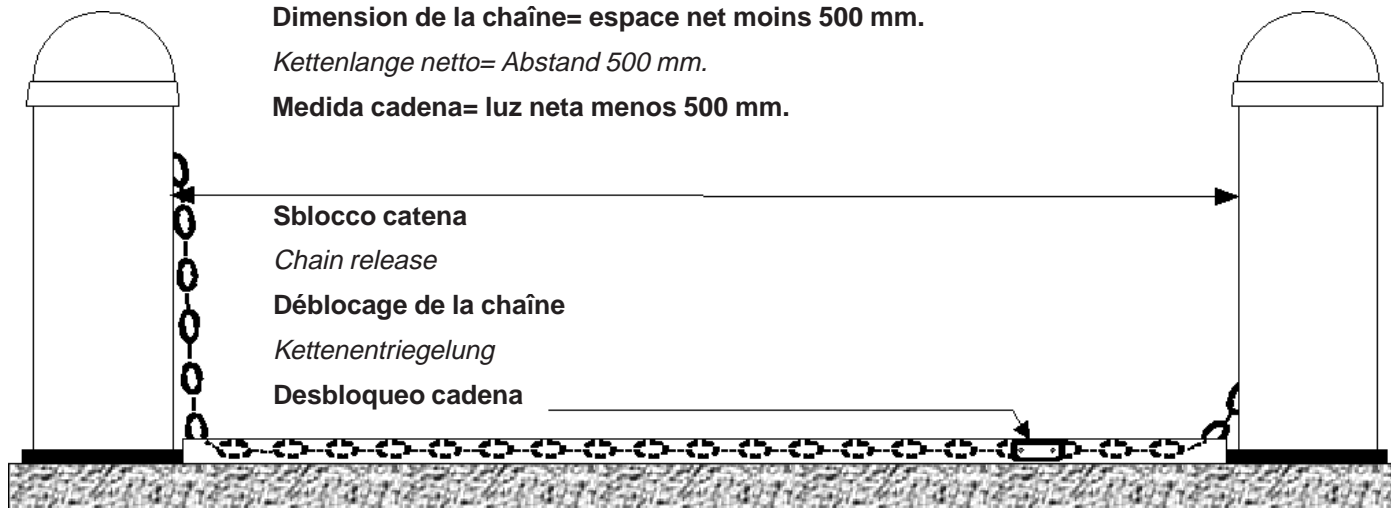

CAT X

- 1) Allentare le viti di fissaggio e togliere la calotta.
- 2) Togliere i fianchi.
- 3) Procedere alla posa e al fissaggio del gruppo.
- 4) Calcolata l'esatta misura (la misura esatta della catena da utilizzare è data dalla misura della luce netta diminuita di 500 mm.), tagliare la parte eccedente.
- 5) Fissare un capo della catena di sbarramento alla catena di servizio con l'ausilio dell'apposito morsetto.
- 6) Sempre con il gruppo in posizione aperta, fissare l'altra estremità della catena (servendosi dello sblocco catena) all'elemento catena fisso su CAT I.
- 7) Eseguire i collegamenti elettrici sulla morsettiera quadro comando.

N.B.: tutte le prove di funzionamento e collaudo verranno effettuate ad impianto ultimato e catena installata.

CAT X

- 1) Loosen the fixing screws and remove the casing.
- 2) Remove the sides.
- 3) Place the unit on the anchor plate and tighten the anchor bolts.
- 4) The exact length of chain required is calculated by subtracting 500 mm. from the net distance between the pillars. Cut off the excess chain.
- 5) Attach one end of the barrier chain to the coupling fitted to the service chain.
- 6) With the unit still in the open position, attach the other end of the chain (use the chain release) to the fixed chain mount on CAT 1.
- 7) Connect the power cables to the terminal board on the control panel.

N.B. All operating tests must be carried out after installation of the unit and with the barrier chain in position.

CAT X

- 1) Dévisser les vis de fixation et retirer la calotte.
- 2) Retirer les panneaux latéraux.
- 3) Procéder à la pose et à la fixation du groupe.
- 4) Après avoir calculé la dimension exacte (la mesure exacte de la chaîne à utiliser est donnée par la mesure de l'espace net moins 500 mm.) on coupe l'excédent.
- 5) Fixer un extrémité de la chaîne de fermeture à la chaîne de service à l'aide de la borne appropriée.
- 6) Toujours avec le groupe en position ouverte, fixer l'autre extrémité de la chaîne (en utilisant le dispositif de déblocage chaîne) à l'élément chaîne fixe sur CAT 1.
- 7) Effectuer les branchements électriques sur la plaque à bornes de l'armoire de commandes.

N.B.: tous les essais de fonctionnement doivent être effectués lorsque l'installation est achevée et la chaîne montée.

CAT X

- 1) Die PfeilerLappe durch Losen der Befestigungsschrauben entfernen.
- 2) Die Seitenteile abnehmen.
- 3) Die Pfeilerelemente aufstellen und befestigen.
- 4) Die genaue Länge der Kette berechnen und auf Maß abschneiden; die korrekte Kettenlänge entspricht der lichten Weite zwischen den Pfeilern minus 500 mm.
- 5) Ein Absperkettenelemente mittels Kettenverbindungsglied mit der Bedienungsvette verbinden.
- 6) Die Anlage in Öffnungsstellung bringen und das andere Kettenende (mit Hilfe der Kettenentriegelung) am festen Kettenelement auf CAT 1 befestigen.
- 7) Die elektrischen Anschlüsse an der Klemmenleiste der Stouereinbeit gemäß AnschluBplan.

Anmerkung: Samtliche Betriebsproben und Kontrollen werden nach abgeschlossener Installation und Kettenmontage vorgenommen.

CAT X

- 1) Aflojar los tornillos de su jeción y quitar el casquete.
- 2) Retirar los laterales.
- 3) Colocar y fijar el grupo.
- 4) Tras heber calculado la medida exacta (la medida exacta de la cadena a utilizar es dada por la medida de la luz neta menos 500 mm.), se corta que sobra.
- 5) Fijar un extremo de la cadena de la barrera en la cadena de servicio por medio del gancho específico.
- 6) Manteniendo el grupo en posición abierta, fijar el otro extremo de la cadena (mediante el desbloqueo cadena) al elemento cadena fijo en CAT 1.
- 7) realizar las conexiones eléctricas en las terminales del cuadro de mandos.

N.B.: todas las pruebas de funcionamiento y ensayo se deben efectuar una vez acabada la instalación y montada la cadena.

**Regolazione finecorsa con catena agganciata / end-stop adjustment with chain attached
Réglage interrupteur de fin de course avec chaîne accrochée / Endanschlageinstellung mit eingehakter Kette
Regulación fin de carrera con cadena enganchada**

IN APERTURA: gia' regolato.	<i>OPENING:</i> <i>pre-adjusted.</i>	POUR LA PHASE D'OUVERTURE: prèrèglée.	<i>ÖFFNUNGSTELLUG:</i> <i>voreingestellt.</i>	EN LA FASE DE APERTURA: pre-regulado.
IN CHIUSURA: regolare la tensione della catena in chiusura, quindi ruotare la camma rossa fino all'inserimento del micro-interruttore e bloccarla.	<i>CLOSING:</i> <i>adjust the tension on the chain in closing, then rotate the red cam until the microswitch trips. Now, lock the cam into place.</i>	POUR LA PHASE DE FERMETURE: reglèr la tension de la chaîne en fermeture, puis tourner la came rouge jusqu'à l'enclenchement du micro-contact et la bloquer.	<i>STOP BEIM SCHLIEßEN:</i> <i>Kettenspannung regulieren und dann den roten Nocken bis zum Einschalten des Mikroschalters drehen und blockieren.</i>	EN LA FASE DE CIERRE: regular la tensión de la cadena en fase de cierre, posteriormente girar la leva roja hasta la activación del micro-interruptor y bloquearla.

Microinterruttori
Microswitches
Micro-interrupteurs
Mikroschalter
Microinterruptores

Camma rossa (finecorsa chiude da regolare)
Red cam (closure end-stop to adjust)
Came rouge (int. de fin de course fermeture à régler)
roter Nocken (Endanschlag schließt, einzustellen)
Leva roja (fin de carrera cierre a regular)

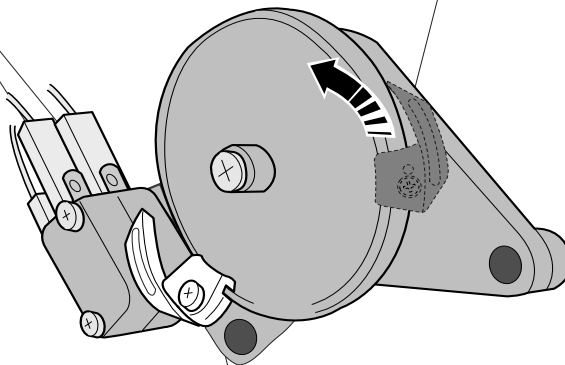

Camma bianca (finecorsa apre regolato)
white cam (opening end-stop already adjusted)
Came blanche (int. de fin de course ouverture réglé)
weißer Nocken (Endanschlag öffnet, eingestellt)
Leva blanca (fin de carrera apertura regulado)

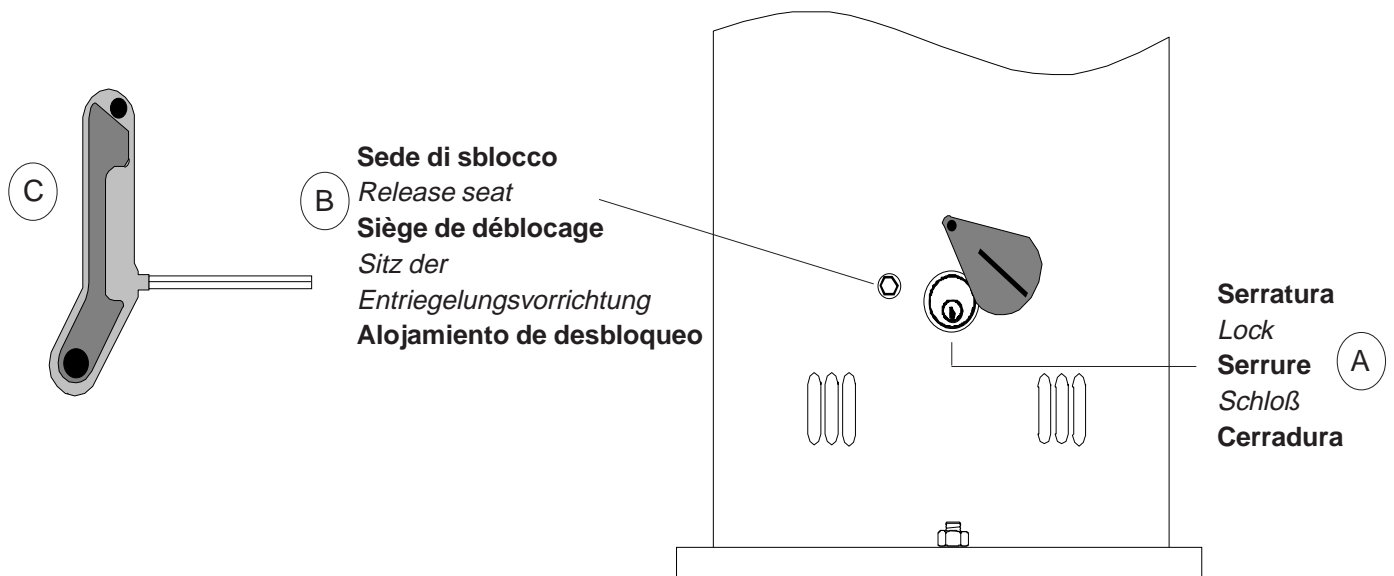

L'operazione di sblocco e' necessaria nel caso si presenti una situazione d'emergenza (mancanza d'energia elettrica) e si intenda eseguire manualmente la manovra di apertura:

1) Scostare il coperchietto in plastica e, inserita la chiave nella serratura (A), ruotarla in senso orario.

2) Inserire la chiave di sblocco (C) nell'apposita sede (B) e ruotarla in senso orario fino allo sblocco della catena.

3) Tirare la catena per facilitare lo sblocco.

Per bloccare il motoriduttore, ruotare completamente la chiave di sblocco in senso antiorario.

The manual release mechanism should be used in any emergency situation (e.g. power failure) when is required to open the barrier:

1) Push the plastic cover aside, insert the key in the lock (A) and rotate clockwise.

2) Insert the release key (C) into its set (B) and rotate clockwise until the chain is released.

3) Pull on the chain to facilitate its release.

To lock the gear motor, rotate the release key anti-clockwise until it stops.

L'opération de déblocage est nécessaire au cas où une situation d'urgence se présentait (panne de courant électrique) et où l'on veuille effectuer manuellement la manoeuvre d'ouverture:

1) Déplacer le couvercle en plastique puis, après avoir introduit la clé dans la serrure (A), la tourner dans le sens des aiguilles d'une montre.

2) Introduire la clé de déblocage (C) dans le siège (B) prévu à cet effet et la tourner dans le sens des aiguilles d'une montre jusqu'à obtenir le déblocage de la chaîne.

3) Tirer la chaîne pour faciliter son déblocage.

Pour bloquer le motoréducteur, tourner complètement la clé de déblocage dans le sens inverse des aiguilles d'une montre.

Die Entriegelung ist für den Notfall, z.B. bei Stromausfall, wenn die Kettenbarriere manuell geöffnet werden soll, erforderlich:

1) Kunststoffabdeckung entfernen, Schlüssel in das Schloß (A) einfügen und im Uhrzeigersinn drehen, bis die Kette entriegelt ist.

2) Den Entriegelungsschlüssel (C) in seinen Sitz (B) einfügen und so lange im Uhrzeigersinn drehen, bis die Kette entriegelt ist.

3) Zur leichteren Entriegelung an der Kette ziehen.

Zur Blockierung des Getriebemotors den Entriegelungsschlüssel bis zum Anschlag gegen den Uhrzeigersinn drehen.

La operación de desbloqueo es necesaria en caso de que se produzca una situación de emergencia (falta de fluido eléctrico) y se quiera realizar manualmente la maniobra de apertura:

1) Desplazar la tapa de plástico y, una vez introducida la llave en la cerradura (A), girarla en sentido horario.

2) Introducir la llave de desbloqueo (C) en el alojamiento correspondiente (B) y girarla en sentido horario hasta que se desbloquee la cadena.

3) Tirar de la cadena para facilitar el desbloqueo.

Para bloquear el motorreductor girar completamente la llave de desbloqueo en sentido antihorario.

La scheda comando va alimentato con tensione da 230V sui morsetti L1 e L2 ed è protetto in ingresso con fusibile di linea da 3,15A.

I dispositivi di comando sono a bassa tensione (24V) e sono protetti con fusibile da 2A. La potenza complessiva degli accessori a 24V, non deve superare i 20W.

Sicurezza

Le fotocellule possono essere collegate e predisposte per:

- a) Riapertura in fase di chiusura, le fotocellule rilevando un ostacolo durante la fase di chiusura della catena, provocano l'inversione di marcia fino alla completa apertura, dispositivo collegato sui morsetti 2-C1;
- b) Stop totale, arresto della catena escludendo l'eventuale ciclo di chiusura automatica; per riprendere il movimento bisogna agire sulla pulsantiera o sul radiocomando (1-2);
- Dispositivo amperometrico: vedi NOTA;
- Tempo di lavoro fisso 20 secondi.

Altre funzioni

- Chiusura automatica. Il temporizzatore di chiusura automatica si attiva a finecorsa apre o a fine

tempo lavoro in apertura. Il tempo prefissato regolabile, è comunque subordinato dall'intervento di eventuali accessori di sicurezza e si esclude dopo un intervento di «stop» totale o in mancanza di energia elettrica;

- Chiusura immediata, la catena si alza automaticamente dopo che il veicolo ha oltrepassato il raggio d'azione dei dispositivi di sicurezza, dispositivo collegato sui morsetti 2-C5;

- Funzione a "uomo presente". Funzionamento della catena mantenendo premuto il pulsante (esclude il funzionamento del radiocomando);

- Rilevazione ostacolo. A motore fermo (catena alzata, abbassata o dopo un comando di stop totale), impedisce qualsiasi movimento se i dispositivi di sicurezza (es. fotocellule) rilevano un ostacolo;

- Prelampeggio in apertura e chiusura;

- Attivazione di una uscita a 24V durante le fasi di movimento e in posizione di chiusura della barriera;

- Aumento dell'azione frenante della catena;

- Tipo di comando: apre-chiude, solo apertura.

Accessori collegati in serie

- Lampeggiatore di movimento (25W max.), collegato ai morsetti 10-E.

Accessori opzionali

- Lampada spia catena abbassata (3W max.). Lampada che segnala la posizione di abbassamento della catena, si spegne a fine tempo lavoro di chiusura (10-5);
- Scheda LB35, permette l'alimentazione dell'automazione tramite batterie nel caso di mancanza di energia elettrica. Al ripristino della tensione di linea esegue anche la loro ricarica (vedi relativo foglio di istruzioni).

Regolazioni

- Sensibilità amperometrica: min./max.
- Tempo chiusura automatica

This control board is powered by 230V a.c. across terminals L1 and L2, and is protected by a 3.15A fuse on the main power line.

Control systems are (24) powered by low voltage and protected with by a 2A fuse.

The total power consumption of 24V accessories must not exceed 20W.

Safety

Photocells can be connected to obtain:

- a) Re-opening during the closing cycle;
- b) Total stop: the movement of the chain is interrupted, and the automatic closure cycle is deactivated. Use the pushbutton or the radio transmitter to resume movement of the chain;
- Amperometric safety device: see NOTE;
- Fixed operating time of 20 sec.

Other functions

- Automatic closing: The automatic closing timer is automatically activated at the end of the opening cycle. The preset, adjustable automatic closing time is automatically interrupted by the activation of any safety system, and is deactivated after a total stop

command or in case of power failure;

- Immediate closure (the chain is automatically raised when a vehicle has passed the safety devices, on the terminals 2-C5 of the control panel);
- "Operator present" function. Chain operates only when the pushbutton is held down (the radio remote control system is deactivated);
- Obstacle detection: When the motor is stopped (chain is raised, lowered or half-raised after an emergency stop command), the transmitter and the control pushbutton will be deactivated if an obstacle is detected by one of the safety devices (for example, the photocells);
- Flashing light activated before opening and closing cycle begins;
- Attivazione di una uscita a 24V durante le fasi di movimento e in posizione di chiusura;
- Activation of a 24V output signal during the movement phases and in the closed position;
- Increases the braking action on the chain;
- Selection of command sequence: open-close, open only.

when chain is in motion.

Optional accessories

- lowered chain pilot lamp (3W max.). This is a light that indicates the barrier open position and turns off when the chain activates the closing end-stop (terminals 10-5);
- LB35 board, used to power the automation system using battery power in case of a power failure. When the power supply is restored, the batteries are recharged automatically (refer to instruction sheet);

Adjustments

- Sensitivity of amperometric safety system: min./max.
- Automatic closing time

Attention: *avant d'intervenir à l'intérieur de l'appareillage, couper la tension de ligne et débrancher les batteries (si branchées).*

Accessories connected in series

- Flashing signal light (25W max.),

La carte de commande doit être alimentée avec une tension de 230V sur les bornes L1 et L2 et elle est protégée en entrée par un fusible de ligne de 3.15A.

Les dispositifs de commande sont à basse tension (24V) et protégés avec fusible de 2A. La puissance totale des accessoires à 24V, ne doit pas dépasser 20W.

Sécurité

Il est possible de brancher des photocellules et de les programmer pour:

- a) Réouverture en phase de fermeture;
 - b) Stop total: arrêt de la chaîne avec conséquente exclusion de l'éventuel cycle de fermeture automatique; pour reprendre le mouvement, agir sur les boutons-poussoirs ou sur l'émetteur radio;
- Dispositif ampèremétrique: voir NOTE;
Temps de fonctionnement fixe de 20 secondes.

Autres fonctions

- Fermeture automatique. Le temporisateur de fermeture automatique est autoalimenté à la fin du temps de la course en ouverture. Le temps réglable est programmé, cependant, il est subordonné à l'intervention

d'éventuels accessoires de sécurité et il est exclu après une intervention de "stop" total ou en cas de coupure de courant;

- Fonction de fermeture immédiate: la chaîne se soulève automatiquement dès que le véhicule a dépassé le rayon d'action des dispositifs de sécurité (ex: photocellules) sur les bornes 2-C5 du armoire de commande;

- Fonctionnement "homme mort".

Fonctionnement du chaîne en maintenant appuyé le bouton-poussoir (exclut la fonction de la radiocommande);

- Détection obstacle. Quand le moteur est arrêté (chaîne soulève, abaisse ou semi-soulève, cette position est obtenue avec une commande de stop total), annule toute fonction de l'émetteur ou du bouton-poussoir en cas d'obstacle détecté par les dispositifs de sécurité (ex. Photocellules);

- Prélignotement en ouverture et en fermeture;

- Activation d'une sortie à 24V pendant les phases de mouvement et en position de fermeture;

- Augmentation de l'action de freinage de la chaîne;

- Types de commande: ouverte-

fermée, seulement ouverture.

Accessoires branchés en série

- Clignotant de mouvement (25W max.).

Accessoires en option

- Voyant chaîne ouverte (3W max.).

Lampe qui signale la position d'ouverture de la chaîne, elle s'éteint à la fin du cycle de fermeture (bornes 10-5);

- Carte LB35 permettant l'alimentation de l'automatisme avec batteries en cas de coupure de courant. Une fois la tension de réseau rétablie, elle procède également à la recharge des batteries (voir feuille d'instructions correspondante).

Réglages

- Sensibilité ampèremétrique: min./max.

- Temps de fermeture automatique.

Attention: avant d'intervenir à l'intérieur de l'appareillage, couper la tension de ligne et débrancher les batteries (si branchées).

Die Grundplatine wird mit einer Spannung von 230V über die Klemmen L1 und L2 gespeist und ist am Eingang mit einer 3.15-A-Hauptsicherung geschützt. Die Steuerungen erfolgen mit Niederspannung und sind durch eine 2-A-Sicherung geschützt. Die Gesamtleistung des 24-V-Zubehörs darf 20W nicht überschreiten.

Sicherheitsvorrichtungen

Die Lichtschranken können für folgende Funktionen angeschlossen bzw. vorbereitet werden:

- a) Wiederöffnen beim Schließen;
- b) Totalstop: Stillstand des Kette unter Ausschluß der eventuell darauffolgenden automatischen Schließfunktion. Die Wiederaufnahme des Normalbetriebs erfolgt durch Tasten- oder Funksendersteuerung; Amperemetrische Vorrichtung: siehe HINWEIS; Festgelegte Laufzeit von 20 Sek..

Andere funktionen

- Schließautomatik. Der Schließautomatik-Zeischalter speist sich beim Öffnen am Ende der Torlaufzeit selbst. Die voreingestellte Zeit ist auf jeden Fall immer dem Eingriff eventueller

Sicherheitsvorrichtungen untergeordnet und schließt sich nach einem "Totalstop"-Eingriff bzw. bei Stromausfall selbst aus;

- Sofortige Schließfunktion: Die Kette angehoben automatisch nachdem das Fahrzeug den Aktionsradius der Sicherheitsvorrichtung (z.B: Lichtschranke) überfahren hat. Anschluß auf den Klemmen 2-C5 des Steuergeräts;

- Funktion "Bedienung vom Steuerpult". Kettenspannung durch Drucktasterbetätigung (Funkfernsteuerung ausgeschlossen);

- Hinderniserfassung. Bei stillstehendem Motor (Kette angehoben, gesenkt oder durch eine Totalstop-Steuerung) wird bei durch die Sicherheitsvorrichtungen (z.B.: Lichtschranken) erfaßtem Hindernis jede Sender- oder Drucktasterfunktion annulliert;

- Vorblinken beim Öffnen und Schließen;

- Aktivierung eines 24-V-Ausgangs während der Bewegungsphasen und bei Schließstellung;

- Zur Bremskraftserhöhung;

- Steuerart: Öffnen-Schließen, nur Öffnen.

Serienmäßig angeschlossenes Zubehör

- Blinkleuchte "Kette in Bewegung" (25W max.).

Extrazubehör

- Kontrolllampe bei geöffnetem Kette (3W max.). Diese Kontrolllampe zeigt an, daß das Schließzeit abgelaufen ist (Klemmen 10-5);

- Platine LB35: ermöglicht bei Netzspannungsausfall die Stromversorgung des Antriebssystems mittels Notbatterien. Bei neuerlicher Netzspannungsversorgung erfolgt das automatische Wiederaufladen der Batterien. (Siehe entsprechende Bedienungsanleitung);

Einstellungen

- Amperemetrische

Ansprechempfindlichkeit: min./max.

- Zeiteinstellung Schließautomatik.

Attention: avant d'intervenir à l'intérieur de l'appareillage, couper la tension de ligne et débrancher les batteries (si branchées).

La tarjeta de mando se alimenta con una tensión de 230V en los bornes L1 y L2 y está protegido en entrada con fusible de línea de 3.15A. Los dispositivos de mando son a baja tensión (24V), protegidos por fusible a 2A. La potencia total de los accesorios a 24V, no debe superar los 20W.

Seguridad

Las fotocélulas pueden estar conectadas y predisuestas para:
 a) Reapertura en la fase de cierre;
 b) Parada total: parada de la cadena con la consiguiente exclusión del ciclo de cierre automático, para reactivar el movimiento actuar en el teclado o en el transmisor de radio;
 Dispositivo amperométrico: mirar NOTA;
 Tiempo de trabajo fijo a 20 seg.

Otras funciones

- Cierre automático. El temporizador de cierre automático se autoalimenta en fin-de-tiempo carrera en fase de apertura. El tiempo prefijado regulable, sin embargo, está subordinado a la intervención de posibles accesorios de seguridad y se

excluye después de una intervención de parada total o en caso de falta de energía eléctrica;

- Cierre inmediato: la cadena levantado automáticamente después que el vehículo ha superado el radio de acción de los dispositivos de seguridad (por ej: fotocélulas) en los bornes 2-C5 del cuadro eléctrico;
- Funcionamiento a "hombre presente": Funcionamiento de la cadena manteniendo pulsada la tecla (excluye la función del mando a distancia);
- Detección obstáculo. Con el motor parado (cadena levantado, baja o en posición semi-levantado obtenida a través de un comando de stop total), anula cualquier función del transmisor o del botón en caso de obstáculo detectado por los dispositivos de seguridad (por ejemplo: fotocélulas);
- Preintermitencia en fase de apertura y cierre;
- Activación de una salida a 24V durante las fases de movimiento y en posición de cierre;
- Función de aumento de la acción frenante de la cadena;
- Tipo de mando: apertura-cierre, sólo apertura.

Accesorios conectados en serie

- Lámpara intermitente de movimiento (25W max.).

Accesorios opcionales

- Lámpara indicadora de cadena baja (3W max.). Lámpara que señala la posición de baja de la cadena, se apaga al final del tiempo de cierre (bornes 10-5);
- Tarjeta LB35 que permite la alimentación de la automatización mediante baterías en caso de falta de energía eléctrica. Una vez reactivada la tensión de línea efecta también su recarga (vese la correspondiente hoja de instrucciones);

Regulaciones

- Sensibilidad amperométrica: min./max.
- Tiempo cierre automático.

Attention: *avant d'intervenir à l'intérieur de l'appareillage, couper la tension de ligne et débrancher les batteries (si branchées).*

I Nota: il dispositivo amperometrico, in presenza di ostacolo, provoca:
 a) l'arresto della catena se in fase di apertura;
 b) l'inversione di marcia se in fase di chiusura.
Attenzione: nel caso b, dopo 3 rilevamenti d'ostacolo consecutivi, la catena si ferma in apertura e viene esclusa la chiusura automatica; per riprendere il movimento bisogna agire sulla pulsantiera o sul telecomando.

GB Note: when an obstacle is encountered, the amperometric locking device intervenes as follows:
 a) if in the aperture phase, the chain stops;
 b) if in the closure phase, the movement of the bar is reversed.
N.B.: In situation (b), if an obstacle is detected three times, the chain stops during aperture, and automatic closure is disactivated. Use the keyboard or the radio transmitter to resume movement of the bar.

F Note: en présence d'obstacle, le dispositif ampèremétrique de blocage cause:
 a) si en phase d'ouverture, l'arrêt de la chaîne;
 b) si en phase de fermeture, l'inversion du mouvement.
Attention: dans le case b), après 3 détections d'obstacle consécutives, la chaîne s'arrête en ouverture et la fermeture automatique est exclue. Pour reprendre le mouvement, il faut agir sur les boutons-poussoirs ou sur la télécommande.

D Hinweis: Bei Auftreten von Hindernissen bewirkt die amperometrische Sicherheitsvorrichtung:
 a) in der Öffnungsphase den Kettenstillstand;
 b) in der Schließen die Bewegungsumkehr (Sicherheitsrücklauf).
Achtung: im Fall b) bleibt die Kette nach 3 hintereinander erfolgten Hinderniserfassungen offen und die Schließautomatik wird ausgeschlossen. Die Wiederaufnahme des Normalbetriebs erfolgt mittels Tasten- bzw. Fernsteuerung.

E Nota: el dispositivo amperometrico de bloqueo, en presencia de obstaculo provoca:
 a) en fase de apertura la parada de la cadena;
 b) en fase de cierre la inversión de la marcha;
Atención!: En el caso b), despues de 3 detecciones de obstaculo consecutivas, la cadena se para en apertura y se excluye el cierre automatico; para reactivar el movimiento se debe actuar en el teclado o en el mando a distancia.

- 1) Morsettiere di collegamento
- 2) Fusibile di linea 3.15A
- 3) Fusibile accessori 2A
- 4) Dip-switch "selezione funzioni"
- 5) Innesto scheda radiofrequenza
- 6) Trimmer TCA: regolazione tempo di chiusura automatica
- 7) Trimmer SENS: regolazione sensibilità aperometrica
- 8) Pulsante memorizzazione codici
- 9) LED di segnalazione codice radio / chiusura automatica
- 10) Connettori alimentazione motore
- 11) Connettori per il collegamento caricabatterie (LB35)
- 12) Jumper selezione tipo di comando per pulsante in 2-7

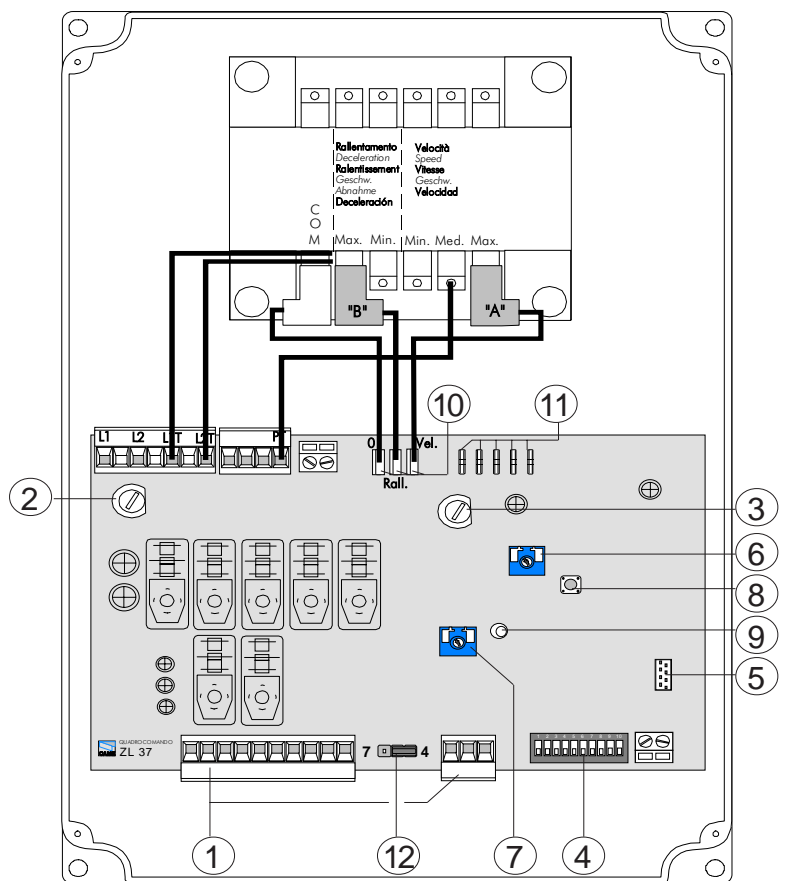

- 1 Terminal block for external connections
- 2 3.15A line fuse
- 3 2A accessories fuse
- 4 "Function selection" dip-switch
- 5 Radiofrequency board socket
- 6 TCA trimmer: automatic closing time adjustment
- 7 SENS trimmer: amperometric sensitivity adjustment
- 8 Button for memorizing code numbers
- 9 Radio code / automatic closing signal LED
- 10 Connectors for power supply motor
- 11 Connectors for connection to battery charger (LB35)
- 12 Jumper for selection of type of control for button in 2-7

- 1 Plaque à bornes de connexion
- 2 Fusibles de ligne 3.15A
- 3 Fusible de accessoires 2A
- 4 Dip-switch "sélection fonction"
- 5 Branchement carte radiofréquence
- 6 Trimmer TCA: réglage temps de fermeture automatique
- 7 Trimmer SENS: réglage sensibilité amperométrique
- 8 Bouton-poussoir mémorisation codes code
- 9 LED de signalisation code radio / fermeture automatique
- 10 Connecteurs pour alimentation moteur
- 11 Connecteurs prévus pour le branchement chargeur de batteries (LB35)
- 12 Pontet de sélection type de commande pour bouton-poussoir en 2-7

- 1 Anschlußklemmenleiste
- 2 Hauptsicherung 3.15A
- 3 Zubehörsicherung 2A
- 4 "Funktionsauswahl" dip-Switch
- 5 Steckanschluß Funkfrequenz-Platine
- 6 Trimmer TCA: Einstellung der Schließautomatik
- 7 Trimmer SENS: Einstellung amperemetrische Ansprechempfindlichkeit
- 8 Code-Speichertast
- 9 Schließautomatik / Anzeige LED-Funkcode
- 10 Steckverbinder Stromversorgung Motor
- 11 Steckverbinder für Batterieladegerät-Anschluß (LB35)
- 12 Steuerart-Wahljumper für Taste auf 2-7

- 1 Caja de bornes para las conexiones
- 2 Fusibles de línea 3.15A
- 3 Fusible accesorios 2A
- 4 Dip-switch "selección función"
- 5 Conexión tarjeta radiofrecuencia
- 6 Trimmer TCA: regulación tiempo para el cierre automático
- 7 Trimmer SENS: regulación sensibilidad amperométrica
- 8 Tecla memorización códigos
- 9 LED de señal código radio / cierre automático
- 10 Conectores para alimentación motor
- 11 Conectores para conexión carga baterías (LB35)
- 12 Jumper selección tipo de mando para tecla en 2-7

- 1 ON** Chiusura automatica **attivata**;
- 2 ON** Funzionamento pulsante o comando radio "solo apre" **attivato** (con innesto scheda radiofrequenza)
- 2 OFF** Funzionamento pulsante o comando radio "apre-chiude-inversione" **attivato** (con innesto scheda radiofrequenza);
- 3 ON** Tensione a 24V in uscita sui morsetti 10-E durante le fasi di movimento e nella posizione di chiusura della catena, **attivata**;
- 3 OFF** Tensione a 24V in uscita sui morsetti 10-E durante le fasi di movimento della catena, **attivata**;
- 4 ON** Funzione a "uomo presente" **attivato**;
- 5 ON** Prelampeggio di 5 secondi in apertura e in chiusura **attivato**;
- 6 ON** Rilevazione dell'ostacolo (con motore a finecorsa) **attivato**;
- 7 ON** Non utilizzato, lasciare in posizione di "OFF";
- 8 OFF** Funzione di chiusura immediata **attivata**; inserire dispositivo di sicurezza (2-C5).
- 9 OFF** Pulsante "stop" **attivato**; inserire dispositivo di sicurezza (1-2);
- 10 ON** Funzione di aumento dell'azione frenante della catena **attivato**;

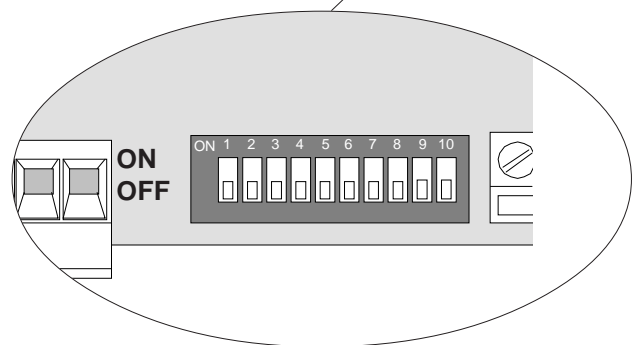
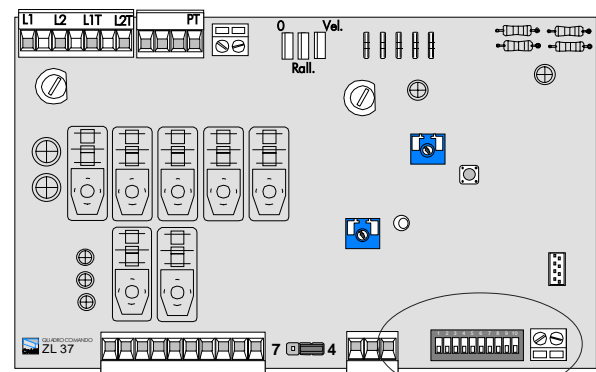

DIP SWITCH

- 1 ON** Automatic closure **enabled**;
- 2 ON** "Only open" radio control or pushbutton function **enabled** (with plug-in radiofrequency board);
- 2 OFF** "Open-close-reverse" radio control or pushbutton function **enabled** (with plug-in radiofrequency board);
- 3 ON** 24V output voltage on 10-E terminals when the chain is in motion and in the barrier's closed position, **enabled**;
- 3 OFF** 24V output voltage on 10-E terminals when the chain is in motion, **enabled**;
- 4 ON** "Operator present" function **enabled**;
- 5 ON** Pre-flashing (aperture and closure) **enabled**;
- 6 ON** Obstacle detection device (motor of limit position) **enabled**;
- 7 ON** Not used
- 8 OFF** Immediate closure function **enabled**; activate safety device (2-C5);
- 9 OFF** "Stop" button **enabled**; activate safety device (1-2);
- 10 ON** Function that increases the braking action on the barrier **enabled**;

- 1 ON** Fermeture automatique **activée**;
- 2 ON** Fonctionnement bouton-possor ou commande radio "ouverture seulement" **activée** (avec carteradiofréquence);
- 2 OFF** Fonctionnement bouton-possor ou commande radio "ouverture-fermeture-inversion" **activée** (avec carte radiofréquence);
- 3 ON** Tension à 24V à la sortie sur les bornes 10-E durant les phases de mouvement et dans la position de fermeture de la chaîne **activée**;
- 3 OFF** Tension à 24V à la sortie sur les bornes 10-E durant les phases de mouvement de la chaîne **activée**;
- 4 ON** Fonction bouton-poussoir (contact maintenu) **activée**;
- 5 ON** Preclignotement dans la phase d'ouverture et de fermeture **activée**;
- 6 ON** Dispositif de détection de présence (moteur en fin de course) **activée**;
- 7 ON** Non utilisé
- 8 OFF** Fonction de fermeture immédiate **activée**; brancher le dispositif de sécurité (2-C5);
- 9 OFF** Poussoir "stop" **activée**; brancher le dispositif de sécurité (1-2);
- 10 ON** Fonction "augmentation de l'action de freinage de la barrière" **activée**;

- 1 ON** Schliessautomatik **zugeschaltet**; D
- 2 ON** Betrieb Funksteuerung "nur Öffnen" **zugeschaltet**; (mit Funkfrequenz-Platine);
- 2 OFF** Betrieb Funksteuerung "Umschalten-Öffnen-Schließen" **zugeschaltet**; (mit Funkfrequenz-Platine);
- 3 ON** 24V Spannung am Ausgang der Klemmen 10-E bei Schrankenlauf oder bei geschlossener Kette **zugeschaltet**;
- 3 OFF** 24V Spannung am Ausgang der Klemmen 10-E bei Schrankenlauf Kette **zugeschaltet**;
- 4 ON** Bedienung vom "Steuerpult" **zugeschaltet**;
- 5 ON** Vorblinker beim Öffnen und Schließen **zugeschaltet**;
- 6 ON** Hindernisaufnahme (bei Motor am Endanschlag) **zugeschaltet**;
- 7 ON** nicht in Gebrauch
- 8 OFF** Funktion zum sofortigen Schließen **zugeschaltet**; Schutzvorrichtung einschalten (2-C5);
- 9 OFF** "Stop-Taste" **zugeschaltet**; Schutzvorrichtung einschalten (1-2);
- 10 ON** Zur Bremskrafterhöhung der **zugeschaltet**;

- 1 ON** Cierre automatico **activado**; E
- 2 ON** Funcionamiento pulsador o radiomando "sola apertura" **activado**; (con tarjeta radiofrecuencia);
- 2 OFF** Funcionamiento pulsador o radiomando "apertura-cierre-inversion" **activado**; (con tarjeta radiofrecuencia);
- 3 ON** Tensión a 24V en salida de los bornes 10-E durante las etapas de movimiento y en la posición de cierre de la cadena, **activada**;
- 3 OFF** Tensión a 24V en salida de los bornes 10-E durante las etapas de movimiento de la cadena, **activado**;
- 4 ON** Funcionamiento "estando presente la persona" **activado**;
- 5 ON** Pre-intermitencia en la fase de apertura y cierre **activado**;
- 6 ON** Detección del obstáculo (con el motor al final de carrera) **activado**;
- 7 ON** Non utilizado
- 8 OFF** Función de cierre inmediato **activado**; habilitar dispositivo de seguridad (2-C5);
- 9 OFF** "Pulsador stop" **activado**; habilitar dispositivo de seguridad (1-2);
- 10 ON** Función de aumento de la acción frenante de la barra **activado**;

Regolazioni - Adjustments - Réglage - Einstellung - Régulación

Trimmer T.C.A. = Tempo chiusura automatica min. 1", max. 120".

Trimmer SENS. = Sensibilità del dispositivo amperometrico (min. / max.)

Trimmer T.C.A. = Automatic closing time min. 1", max. 120".

Trimmer SENS. = Sensitivity of amperometric safety system (min. / max.)

Trimmer T.C.A. = Temps de fermeture automatique min. 1", max. 120".

Trimmer SENS. = Sensibilité ampèremétrique (min. / max.)

Trimmer T.C.A. = Zeiteinstellung Schließautomatik, min. 1", max. 120".

Trimmer SENS. = Amperemetrische Ansprechempfindlichkeit: (min. / max.)

Trimmer T.C.A. = Tiempo cierre automático min. 1", max. 120".

Trimmer SENS. = Sensibilidad amperométrica (min. / max.)

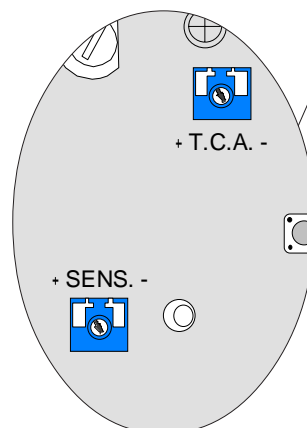
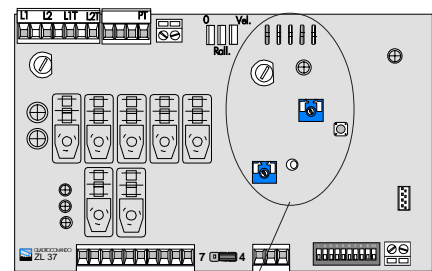

REGOLAZIONE TRIMMERS
 TRIMMERS ADJUSTMENT
 RÉGLAGE TRIMMERS
 EINSTELLUNG TRIMMERS
 REGULACIÓN TRIMMERS

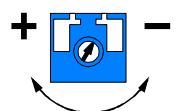

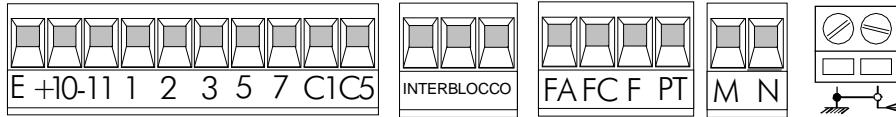

L1 **Alimentazione 230V (a.c.)**
 230V (a.c.) power supply
L2 **Alimentation 230V (c.a.)**
 Stromversorgung 230V Wechselstrom
Alimentación 230V (a.c.)

M **Motore 24V(d.c.)**
 24V (d.c.) motor
N **Moteur 24V (c.c.)**
 Motor 24V (Gleichstrom)
Motor 24V (d.c.)

<p>10 </p> <p>E </p>	<p>Uscita 24V 24V output Sortie 24V Ausgang 24V Salida de 24V</p>	<p>in movimento (es. lampeggiatore) during movement (e.g. flashing light) en mouvement (ex. clignotant) während der Bewegungsphase (z.B. Blinker) en movimiento (ej. lámpara intermitente)</p>	<p>DIP 3 OFF</p>
	<p>in movimento e in posizione di chiusura during movement and in the closed position en mouvement et en position de fermeture während der Bewegungsphase und bei Schließstellung en movimiento y en posición de cierre</p>	<p>DIP 3 ON</p>	

10 **Lampada spia 24V-3W max. "catena aperta"**
 24V -3W max. "chain-opened" signal lamp
5 **Lampe-témoin 24V-3W max. "chaîne ouverte"**
 Kontrollampe 24V-3W max. "Kette offen"
Lámpara de señal 24V-3W max. "cadena abierta"

10 **Alimentazione accessori (max 40W):**
 - 24V (a.c.) con alimentazione a 230V(a.c.)
 - 24V (d.c.) con alimentazione a 24V (d.c.)
 Power supply accessories (max. 40W):
 24V (a.c.) with power supply at 230V (a.c.)
 24V (d.c.) with power supply at 24V (d.c.)
11 **Alimentation accessoires (max 40W):**
 - 24V (a.c.) avec alimentation à 230V(c.a.)
 - 24V (d.c.) avec alimentation a 24V (c.c.)
 Stromversorgung Zubehör (max 40W):
 - 24V (Wechselstrom) bei Stromversorgung 230V(Wechselstrom)
 - 24V (Gleichstrom) bei Stromversorgung 24V (Gleichstrom)
Alimentación accesorios (max 40W):
 - 24V (a.c.) con alimentación a 230V(a.c.)
 - 24V (d.c.) con alimentación a 24V (d.c.)

1 **Pulsante stop (N.C.)**
 Pushbutton stop (N.C.)
2 **Bouton-poussoir arrêt (N.F.)**
 Stop-Taste (N.C.)
Pulsador de stop (N.C.)

N.B. Rispettare la polarità nel collegamento delle fotocellule (TX e RX).



N.B. When connecting the photocells (TX and RX), observe the correct polarities.

N.B. Respecter la polarité lors de la connexion des photocellules (TX et RX).

Anmerkung: beim Anschließen der Photozellen (TX und RX) auf die Polung achten.

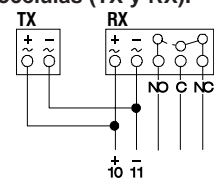
N.B. Respetar la polaridad en la conexión de las fotocélulas (TX y RX).

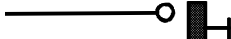

2  **Pulsante apre (N.O.)**
 Open pushbutton (N.O.)
 3  **Bouton-poussoir d'ouverture (N.O.)**
 Taste Öffnen (Arbeitskontakt)
Pulsador de apertura (N.O.)

Collegamento radio e/o pulsante (N.O.). Per funzionamento vedi DIP 2
 Connector (N.O.) radio and/or pushbutton. See DIP 2 for command type
Connection radio et/ou bouton-poussoir (N.O.). Pour commande voir DIP 2
 Anschluß Funkkontakt und/oder Taste (N.O.). Steuerart siehe DIP 2
Conexión radio y/o pulsador (N.O.). Para mando mirar DIP 2

JUMPER

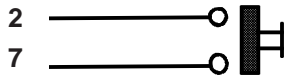
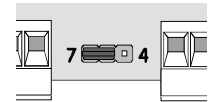

Funzionamento pulsante: solo chiusura
 Button operation: closure only
Fonctionnement bouton-poussoir: seulement fermeture
 Tasten-Funktion: nur Schließen
Funcionamiento tecla: sólo cierre

JUMPER

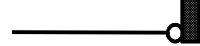

2  **Contacto (N.C.) di «riapertura durante la chiusura»**
 Contact (N.C.) for «re-aperture during closure»
 C1  **Contact (N.C.) de «réouverture pendant la fermeture»**
 Kontakt (Ruhekontakt) «Wiederöffnen beim Schliessen»
Contacto (N.C.) para «la apertura en la fase de cierre»

se non usato
 if not used
si non utilisée
 falls nicht verwendet
si no se usa

2-C1

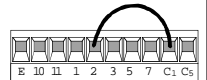

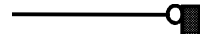
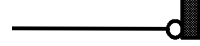
2  **Contacto (N.C.) di «chiusura immediata»**
 Contact (N.C.) of «immediate closure»
 C5  **Contact (N.C.) de «fermeture immédiate»**
 Kontakt (Ruhekontakt) der sofortigen Schließen
Contacto (N.C.) de cierre inmediato

se non usato
 if not used
si non utilisée
 falls nicht verwendet
si no se usa

dip 8 ON

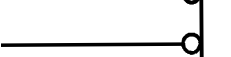

F  **Collegamento finecorsa APERTURA (N.C.)**
 Connection limit switch opens (N.C.)
 FA  **Connexion fin de course ouverture (N.F.)**
 Anschluß Endschalter Öffnung (N.C.)
Conexión fin de carrera apertura (N.C.)

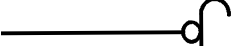
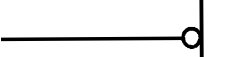
F  **Collegamento finecorsa CHIUSURA (N.C.)**
 Connection limit switch closes (N.C.)
 FC  **Connexion fin de course fermeture (N.F.)**
 Anschluß Endschalter Schließung (N.C.)
Conexión fin de carrera cierre (N.C.)

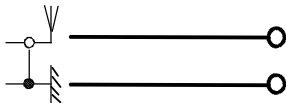
 **Collegamento antenna**
 Antenna connection
Connexion antenne
 Antennenanschluß
Conexión antena

REGOLAZIONE DI VELOCITÀ DI CHIUSURA (Vel.1)/APERTURA (Vel.2)

ADJUSTMENT OF CLOSURE (Vel.1)/APERTURE SPEED (Vel.2)

RÉGLAGE DE LA VITESSE DE FERMETURE (Vel.1)/OUVERTURE (Vel.2)

EINSTELLUNG DER ÖFFNUNGSGCHWINDIGKEIT (Vel.1)/SCHLIEßGESCHWINDIGKEIT (Vel.2)

REGULACION VELOCIDAD CIERRE (Vel.1)/APERTURA (Vel.2)

Es: velocità di apertura med. - velocità di chiusura max.

Ex: med. speed during opening - max. speed during closing.

Ex: vitesse d'ouverture moyenne - vitesse de fermeture max.

Beispiel: mittlere Öffnungsgeschwindigkeit - max. Schließgeschwindigkeit .

Ej: velocidad de apertura med. - velocidad de cierre máx.

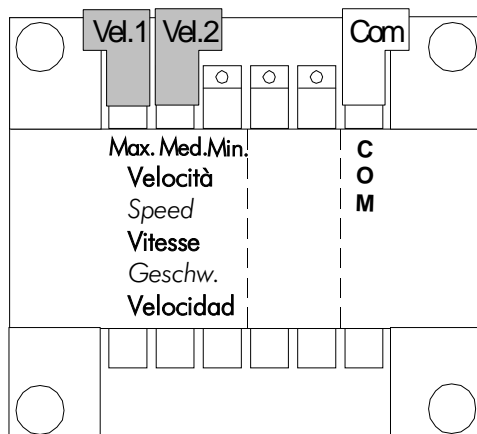

**Installazione del radiocomando - Radio control installation - Installation de la radiocommande
Installation der radiosteuerung - Instalación del radiomando**

ITALIANO	ENGLISH	FRANCAIS	DEUTSCH	ESPAÑOL
PROCEDURA	PROCEDURE	PROCEDURE	PROZEDUR	PROCEDIMIENTO
A. inserire una scheda AF.	A. insert an AF card.	A. placer une carte AF.	A. Stecken Sie eine Karte AF.	A. introducir una tarjeta AF.
B. codificare il/i trasmettitore/i.	B. encode transmitter/s.	B. codifier le/s émetteur/s.	B. Codieren Sie den/die Sender.	B. codificar el/los transmisor/es.
C. memorizzare la codifica sulla scheda base.	C. store code in the motherboard.	C. mémoriser la codification sur la carte base.	C. Speichern Sie die Codierung auf der Grundplatine.	C. memorizar la codificación en la tarjeta base.

A

**INSERIMENTO SCHEDA AF - AF BOARD INSERTION - INSTALLATION DE LA CARTE AF
EINSTECKEN DER KARTE AF - MONTAJE DE LA TARJETA AF**

(*) Per trasmettitori con frequenza 433.9 AM (serie TOP e serie TAM) bisogna, sulla relativa scheda AF43S, posizionare il jumper come illustrato

() On AM transmitters operating at 433.9 MHz (TOP and TAM series), position the jumper connection on circuit card AF43S as shown on the sheet.*

(*) Pour les émetteurs de fréquence 433.9 AM (série TOP et série TAM) il faut positionner le pontet sur la carte AF43S correspondante de la façon indiquée.

() Bei Sendern mit einer Frequenz von 433.9 AM (Reihe TOP und Reihe TAM) ist der auf der entsprechenden Platine AF43S befindliche Jumper der Abbildung entsprechend zu positionieren.*

(*) Para transmisores con frecuencia 433.9 AM (serie TOP y serie TAM) es necesario, en la tarjeta corespondiente AF43S, colocar el jumper como se indica en la ilustración.

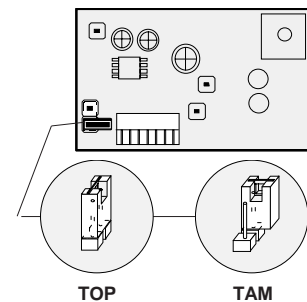

La schedina AF deve essere inserita OBBLIGATORIAMENTE in assenza di tensione.



The AF board should ALWAYS be inserted when the power is off.



La carte AF doit OBLIGATOIREMENT être branchée en l'absence de tension.



Vor Einschieben der Karte die Stromzufuhr UNBEDINGT abschalten.



La tarjeta AF se debe montar OBBLIGATORIAMENTE en caso de falta de corriente.

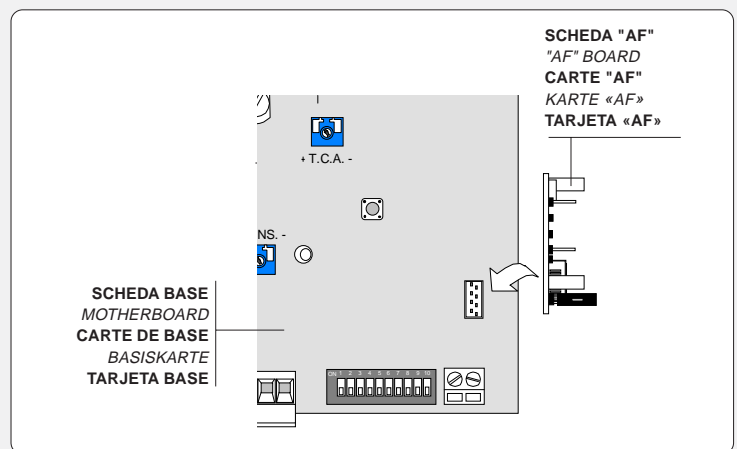

Frequenza / MHz <i>Frequency / MHz</i> Frequenz / MHz <i>Frequenz / MHz</i> Frecuencia / MHz	Scheda radiofrequenza <i>Rdiofrequency board</i> Caret radiofréquence <i>Funkfrequenz-Platine</i> Tarjeta radiofrecuencia	Trasmettitore <i>Transmitter</i> Emetteur <i>Funksender</i> Transmisor
FM 26.995	AF130	TFM
FM 30.900	AF150	TFM
AM 26.995	AF26	TOP
AM 30.900	AF30	TOP
AM 433.92	AF43S / AF43SM	TAM / TOP
AM 433.92	AF43SR	ATOMO

TOP QUARZATI - QUARTZ - AU QUARTZ - QUARTZGENAU - CUARZO

PROCEDURA COMUNE DI CODIFICA

T262M-T264M-T2622M
 T302M-T304M-T3022M

1. segnare un codice (anche per archivio)
2. inserire jumper codifica J
3. memorizzarlo
4. disinserire jumper J

ANLEITUNGEN ZUR CODIERUNG

T262M-T264M-T2622M
 T302M-T304M-T3022M

1. Ordnen Sie einen Code zu (auch für das Archiv).
2. Schalten Sie den Codierungs-Jumper J ein.
3. Speichern Sie den Code.
4. Schalten Sie den Jumper J wieder aus.

PROCEDIMIENTO COMÚN DE CODIFICACIÓN

T262M-T264M-T2622M
 T302M-T304M-T3022M

1. marcar un código (también para el archivo)
2. conectar un jumper codificación J
3. registrar el código
4. desconectar jumper J

STANDARD ENCODING PROCEDURE

T262M-T264M-T2622M
 T302M-T304M-T3022M

1. assign a code (also on file)
2. connect encoding jumper J
3. register code
4. disconnect jumper J

PROCEDURE COMMUNE DE CODIFICATION

T262M-T264M-T2622M
 T302M-T304M-T3022M

1. taper un code (également pour les archives)
2. placer un cavalier de codification J
3. mémoriser le code
4. enlever le cavalier J

1. **codice/codice/codice/codice/codice**

P1	<input type="checkbox"/>	<input type="checkbox"/>	<input type="checkbox"/>	<input type="checkbox"/>	<input type="checkbox"/>	<input type="checkbox"/>	<input type="checkbox"/>	<input type="checkbox"/>	<input type="checkbox"/>	<input type="checkbox"/>	OFF
P2	<input type="checkbox"/>	<input type="checkbox"/>	<input type="checkbox"/>	<input type="checkbox"/>	<input type="checkbox"/>	<input type="checkbox"/>	<input type="checkbox"/>	<input type="checkbox"/>	<input type="checkbox"/>	<input type="checkbox"/>	ON
	1	2	3	4	5	6	7	8	9	10	

2.

3. **premere in sequenza P1 o P2 per registrare il codice; al decimo impulso un doppio suono confermerà l'avvenuta registrazione**

Press P1 or P2 in sequence in order to register the code; at the tenth pulse, a double beep will confirm that registration has occurred

appuyer en séquence sur P1 ou P2 pour mémoriser le code; à la dixième impulsion, une double sonnerie confirme que le code a été mémorisé

Drücken Sie nacheinander P1 oder P2, um den Code zu speichern. Nach dem zehnten Impuls signalisiert ein doppelter Piepton, daß der Code gespeichert worden ist.

oprimir repetidamente P1 ó P2 para registrar el código; con el décimo impulso un doble sonido señalará que el registro se ha efectuado.

4.

T2622M - T3022M

1° **codice/code/code/Code/codigó**

P1=CH1
P2=CH2

2° **codice/code/code/Code/codigó**

P1	<input type="checkbox"/>	<input type="checkbox"/>	<input type="checkbox"/>	<input type="checkbox"/>	<input type="checkbox"/>	<input type="checkbox"/>	<input type="checkbox"/>	<input type="checkbox"/>	<input type="checkbox"/>	<input type="checkbox"/>	OFF
P2	<input type="checkbox"/>	<input type="checkbox"/>	<input type="checkbox"/>	<input type="checkbox"/>	<input type="checkbox"/>	<input type="checkbox"/>	<input type="checkbox"/>	<input type="checkbox"/>	<input type="checkbox"/>	<input type="checkbox"/>	ON
	1	2	3	4	5	6	7	8	9	10	

P3=CH1
P4=CH2

T264M - T304M

P1=CH1 - P2=CH2
P3=CH3 - P4=CH4

T262M - T302M

La prima codifica deve essere effettuata mantenendo i jumper posizionati per i canali 1 e 2 come da fig. A; per eventuali e successive impostazioni su canali diversi vedi fig. B

The first encoding operation must be carried out whilst keeping the jumpers positioned for channels 1 and 2 as per fig. A; see fig. B for any subsequent settings on different channels.

La première codification doit être effectuée en maintenant les cavaliers en position pour les canaux 1 et 2, comme d'après la fig. A; pour des saisies successives éventuelles sur des canaux différents, voir fig. B

Für die erste Codierung muß der Jumper auf den Kanälen 1 und 2 positioniert bleiben (siehe Abb. A). Für eventuelle weitere oder spätere Einstellungen auf anderen Kanälen halten Sie sich bitte an Abb. B.

La primera codificación tiene que efectuarse manteniendo los jumper conectados para los canales 1 y 2 como se ilustra en la fig. A; para planteamientos posteriores en canales distintos ver la fig. B

fig. A

fig. B

P1=CH1 - P2=CH3
P1=CH1 - P2=CH4
P1=CH3 - P2=CH2
P1=CH3 - P2=CH4

ATOMO

AT01 - AT02 - AT04



vedi foglio istruzioni inserito nella confezione
della scheda AF43SR
see instruction sheet inside the pack of AF43SR circuit card
voir les instructions qui se trouve dans l'emballage
de la carte AF43SR
Siehe Anleitungen, die der Packung beiliegen der Platine AF43SR
ver hoja de instrucciones adjunta en el embalaje
de la tarjeta AF43SR

T432M - T312M

impostare il codice sul dip-switch C e il canale su D (P1=CH1 e P2=CH2, impostazione di default)

set the code to dip-switch C and channel to D (P1=CH1 and P2=CH2, default setting)
saisir le code sur le commutateur dip C et le canal sur D (P1=CH1 et P2=CH2, saisie de défaut)

Stellen Sie den Code auf den Dip-Switch C und den Kanal auf D (P1=CH1 und P2=CH2; Grundeinstellung).

plantear el código en el dip-switch C y el canal en D (P1=CH1 y P2=CH2, planteamiento por defecto)

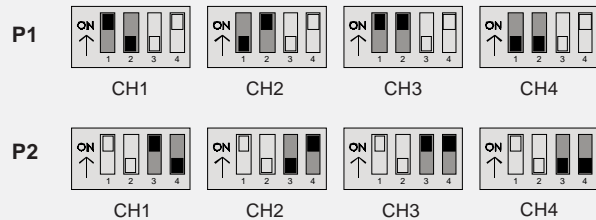
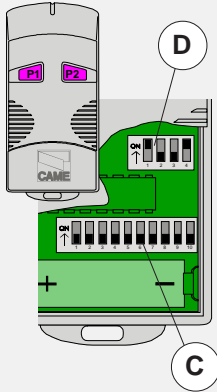

T434M - T314M

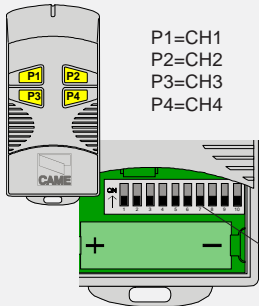

P1=CH1
P2=CH2
P3=CH3
P4=CH4

impostare solo il codice
set code only
ne saisir que le code
Stellen Sie nur den Code ein.
plantear sólo el código

T432SA - T432S - T434MA



vedi istruzioni su confezione
see instructions on pack
voir instructions sur l'emballage
Siehe Anleitungen auf der Packung.
ver instrucciones en el embalaje

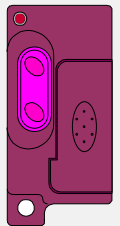

TAM

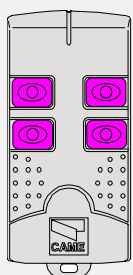

T432
T434
T438

vedi foglio istruzioni inserito nella confezione
see instruction sheet inside the pack
voir la notice d'instructions qui se trouve dans l'emballage
Siehe Anleitungen, die der Packung beiliegen.
ver hoja de instrucciones adjunta en el embalaje

TFM

T132
T134
T138

T152
T154
T158

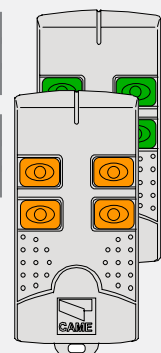

ITALIANO

Tenere premuto il tasto "PROG" sulla scheda base, il led di segnalazione lampeggia (vedi fig.1), con un tasto del trasmettitore si invia il codice, il led rimarrà acceso a segnalare l'avvenuta memorizzazione (fig.2).

N.B.: se in seguito si vuol cambiare codice, basta ripetere la sequenza descritta.

ENGLISH

Keep the "PROG" key pressed on the base card, the signal LED will flash (see fig.1), and with a key on the transmitter the code is sent, the LED will remain lit to signal the successful saving of the code (figure 2).

N.B.: if you wish to change the code on your transmitters in the future, simply repeat the procedure described above.

FRANCAIS

Appuyer sur la touche "PROG" sur la carte de base, le led de signalisation clignote (voir fig.1), avec une touche du émetteur on envoie le code, le led reste allumé pour signaler que la mémorisation s'est effectuée (fig.2).

N.B.: si, successivement, on veut changer le code des émetteur, il suffit de répéter la séquence décrite ci-dessus.

DEUTSCH

Drücken Sie die Taste "PROG" auf der Basiskarte und halten Sie die gedrückt (LED blinkt (siehe Abb.1), mit einer Taste vom Sender wird der Code abgeschickt. Das LED hört auf zu blinken und bleibt an, sobald das Speichern erfolgt ist (Abb.2).

HINWEIS: bei eventuell erwünschter Sender codeänderung ist der beschriebene Vorgang zu wiederholen.

ESPAÑOL

Mantener oprimida la tecla "PROG" en la tarjeta base, el led de señalización parpadea (mirar fig.1), con una tecla del transmisor se envía el código, el led permanece encendido para indicar que el almacenando se ha efectuado (fig.2).

Nota: si posteriormente se quisiera cambiar el código de los propios transmisores, sólo hay que repetir la secuencia descrita.

Fig./Abb. 1

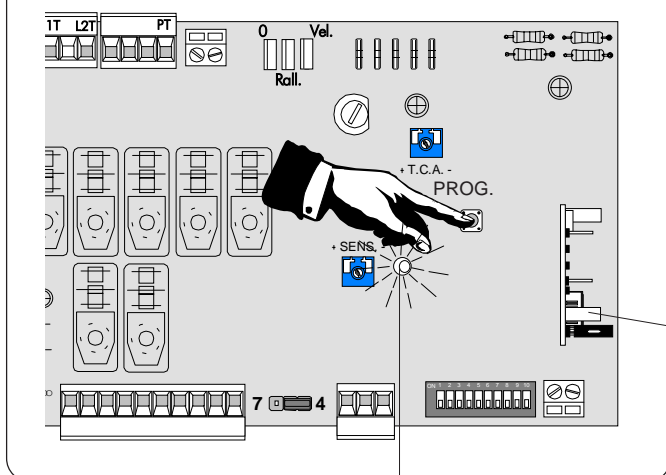

LED intermittente
Flashing LED
LED clignotant
LED Aufblinkende
LED intermitente

Scheda radiofrequenza AF
AF radiofrequency board
Carte radiofréquence AF
Funkfrequenz-Platine AF
Tarjeta radiofrecuencia AF

Fig./Abb. 2

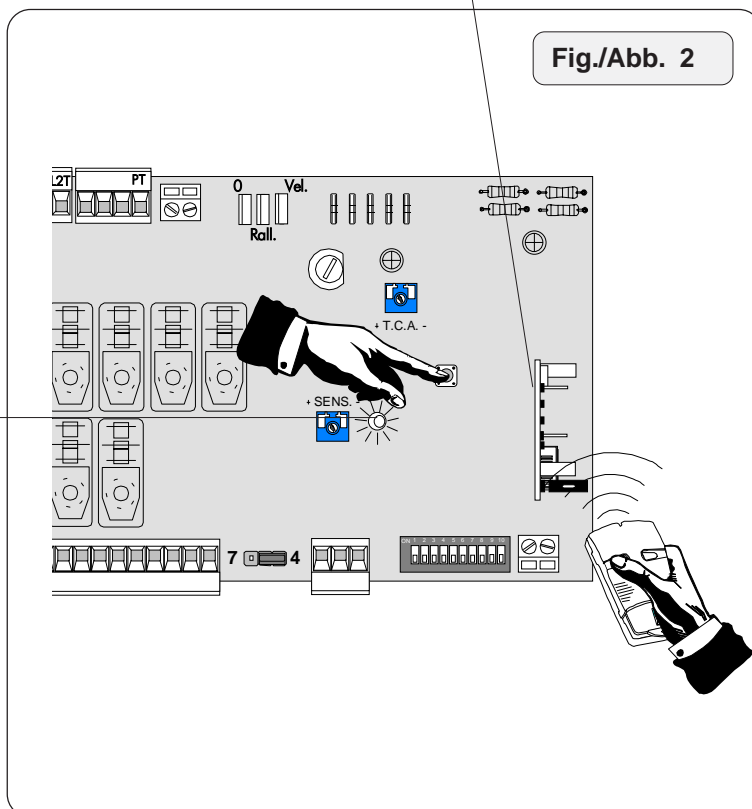

LED acceso
Lit LED
LED allumé
LED Kontrolleuchte
LED encendido

Tutti i dati sono stati controllati con la massima cura. Non ci assumiamo comunque alcuna responsabilità per eventuali errori od omissioni.

All data checked with the maximum care. However, no liability is accepted for any error or omission.

Toutes les données ont été contrôlées très soigneusement. Nous n'assumons de toute façon aucune responsabilité pour les erreurs ou omissions éventuelles.

Die Daten wurden mit höchster Sorgfalt geprüft. Für eventuelle Fehler oder Auslassungen übernehmen wir keine Haftung.

Todos los datos se han controlado con la máxima atención. No obstante no nos responsabilizamos de los posibles errores u omisiones.



® ASSISTENZA TECNICA
NUMERO VERDE
☎ 800 295830
WEB
www.came.it
E-MAIL
info@came.it

CAME CANCELLI AUTOMATICI S.P.A.
DOSSON DI CASIER (TREVISO)

☎ (+39) 0422 4940 ☎ (+39) 0422 4941